

**600501 (K45Y2V)**

Kutter, 4,5 L kapacitás. 2 sebesség, 1500 - 3000 ford./perc. Mikrofogazott pengéjű rotorral és rozsdamentes acél üsttel szállítva.

Rövid leírás

Termék szám

2 az 1-ben készülék: asztali kutter és emulgeáló. Ergonomikus és könnyen levehető kaparó szerszám, nagy teherbírású kompozit anyagból, mely alkalmas folyósításra, keverésre és darálásra. Rozsdamentes acél 4,5 literes üst magas kéménnyel, amely növeli az üst valós kapacitását (akár 75% a nominális kapacitásnak). Átlátszó fedő, melyen keresztül az étel folyamatosan ellenőrizhető, az alapanyagok folyamatosan adagolhatóak anélkül, hogy felnyitnánk a fedelet. Zsanérozott burkolat, amelyet ha felemelünk, nyitva marad. Mikrofogazott penge AISI 420 rozsdamentes acélból. Az összes alkatrész egyszerűen szétszerelhető és mosogatógépben tisztítható. Többszörös biztonsági egység biztosítja, hogy a készülék csak akkor működik, ha a burkolat megfelelően le van zárva és minden alkatrész a helyes pozícióban van. Vízálló kezelői panel be/ki kapcsoló gombbal, szakaszos funkcióval és 2 sebességgel (1500/3000 fordulat/perc).

Jóváhagyás

Fő jellemzők

- Asztali kutter a gyors keveréshez, daraboláshoz, daráláshoz és tészta készítéshez.
- Emulgeátor funkció (kaparó).
- Rögzített állvány.
- A fedőn lévő nyíláson keresztül további alapanyagokat adhat hozzá a ciklus folyamán.
- Az összes étellel érintkező rész szerszámok nélkül szétszerelhető és mosogatógépben tisztítható.
- Lapos és vízálló kezelői panel be/ki kapcsoló gombbal és szakaszos funkcióval.
- Mikrokapcsoló és biztonsági eszköz a fogantyún, fedőn és üstön.
- Szakaszos funkció a durvább aprításhoz.
- Kapacitás: 50-100 adag.

Konstrukció

- Rozsdamentes acél 4,5 literes üst magas kéménnyel, amely magas termelékenységet biztosít folyadékok készítése során (a nominális kapacitás 75%-a).
- Mikrofogazott pengék AISI 420 rozsdamentes acélból; ergonomikus kaparó magas minőségű összetett alapanyagból.
- 2 sebesség: 1500 és 3000 fordulat/perc.
- Átlátszó fedő mágneses érintkezési biztonsági rendszerrel.
- Továbbfejlesztett ventilációs rendszer a nagy igénybevételű használathoz.
- Megerősített lábak, melyek kiállják a készülék folyamatos mozgását.

Szállított tartozékok

- | | |
|---|------------|
| • 1 Fedő és üst kaparó 4,5 literes kutterhez | PNC 650099 |
| • 1 Rotor mikrofogazott pengével 4,5 l-es kutterhez | PNC 653580 |
| • 1 Rm acél üst 4,5 l-es kutterhez | PNC 653589 |

Opcionális tartozékok

- | | |
|---|-------------------------------------|
| • Mikrofogazott pengéjű rotor (emulgeáló) 4,5 literes kutterhez | PNC 650039 <input type="checkbox"/> |
| • Fedő és üst kaparó 4,5 literes kutterhez | PNC 650099 <input type="checkbox"/> |
| • Rotor sima pengével, 4,5 l kutterhez | PNC 653579 <input type="checkbox"/> |
| • Rotor mikrofogazott pengével 4,5 l-es kutterhez | PNC 653580 <input type="checkbox"/> |
| • Rm acél üst 4,5 l-es kutterhez | PNC 653589 <input type="checkbox"/> |
| • Sima pengéjű rotor 4,5 literes kutterhez | PNC 653614 <input type="checkbox"/> |

Elülső

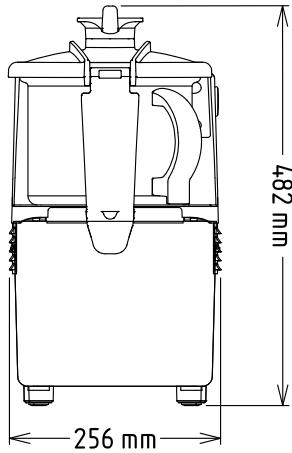
Elektronos

Tápfeszültség:	600501 (K45Y2V)	380-440 V/3 ph/50/60 Hz
Felvett teljesítmény:		0.9 kW
Összes Watt:		0.9 kW

Kapacitás:

Teljesítmény (max.):	2 - kg/ciklus
Kapacitás:	4.5 Litre

Technikai információ:

Külső méretek, szélesség:	256 mm
Külső méretek, magasság:	482 mm
Külső méretek, mélység:	415 mm
Szállítási súly:	25 kg
Vízállósági index:	IP23

Oldal

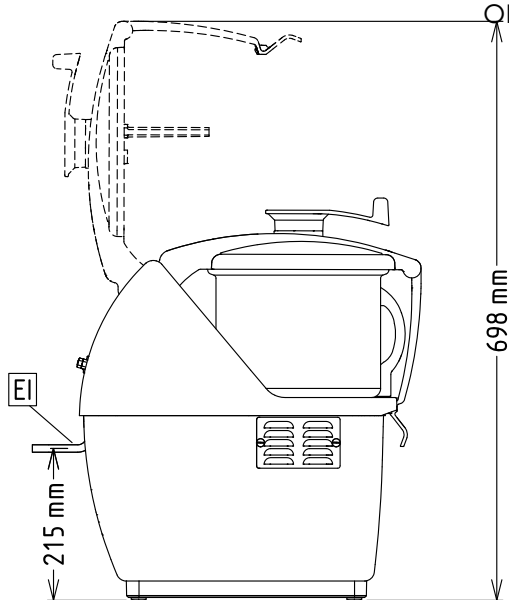

EI = Elektronos csatlakozás

Felső rész

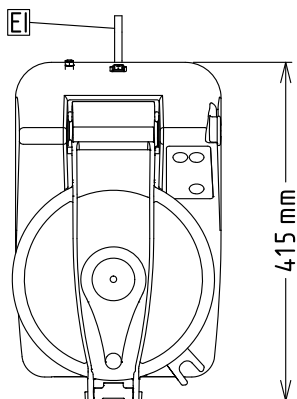
 Étel előkészítő
Kutter - 4.5 LT - 2 sebesség

A vállalat fenntartja a jogot arra, hogy előzetes bejelentés nélkül változtatást hajtson végre a termékeken. A nyomtatás idején minden információ megfelelő.