

**Turbo homogenizáló  
Turbo homogenizáló levesekhez,  
2 sebesség, mikro aprítóval****TERMÉK #****MODELL #****NÉV #****SIS #****AIA #****Turbo homogenizáló****Turbo homogenizáló levesekhez, 2  
sebesség, mikro aprítóval**

**602067 (TBM150001)** Rozsdamentes acél turbo homogenizáló, 2 sebesség (levesekhez), mikro aprítóval

**Rövid leírás****Termék szám**

Keveréshez, folyadékok feldolgozásához, emulgeáláshoz. 18/8 rozsdamentes acélból készült. Mobil rozsdamentes acél kocsival szállítva. A mixer szár szerszámok nélkül, könnyen eltávolítható és részekre szedhető: szár, tengely, tömítés, rotor. Biztonsági berendezés az üzemen kívüli pozícióba. 2 sebességű motor: 830 és 1660 fordulat/perc. Opcióként rozsdamentes acélból készült mikro homogenizáló rendelhető, hallevesekhez. Mikro homogenizálóval szállítva

**Fő jellemzők**

- Turbo homogenizáló keveréshez, folyadékok feldolgozásához, zöldségek és hallevesek emulgeálásához, gyümölcs és zöldség pürék készítéséhez, folyadékok, tészták és szószok feldolgozásához.
- Mobil rozsdamentes acél kocsival szállítva. A magasság az installációnál állítható.
- A mixer szár szerszámok nélkül, könnyen levehető és részekre szedhető: szár, tengely, rotor.
- A turbina felgyorsítja a folyadék áramlását a forgórész felé, azaz nagyobb mennyiséget hajt át rajta.
- A biztonsági egységnek köszönhetően a készülék csak akkor indul el, ha megfelelő munkapozícióban van.
- Az őrlőfejet védőgyűrű borítja.
- Mély és lapos edényekhez ajánlott, 500 és 1000 liter mennyiségű folyadékhoz.

**Konstrukció**

- Rozsdamentes acél konstrukció, maximális teherbírás.
- 2 sebesség: 830 és 1660 ford/perc.
- Teljesítmény: 4500 W.
- IP55 elektromos védelem, IP34 védelem az egész készülékre vonatkozóan.

**Szállított tartozékok**

- 1 Rozsdamentes acél mikroapritó TBM150-hez (konyha), 653243 PNC 3000/3600 W

**Opcionális tartozékok**

- Rozsdamentes acél mikro homogenizáló TBM150-hez (hal leveshez) PNC 650043
- Rozsdamentes acél mikroapritó TBM150-hez (konyha), 3000/3600 W PNC 653243

**Jóváhagyás**

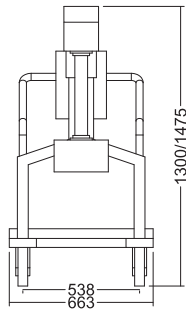
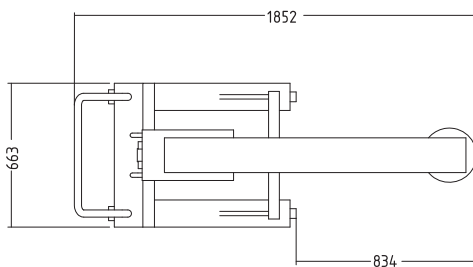
**Elülső**

**Felső rész**

**EI** = Elektromos csatlakozás

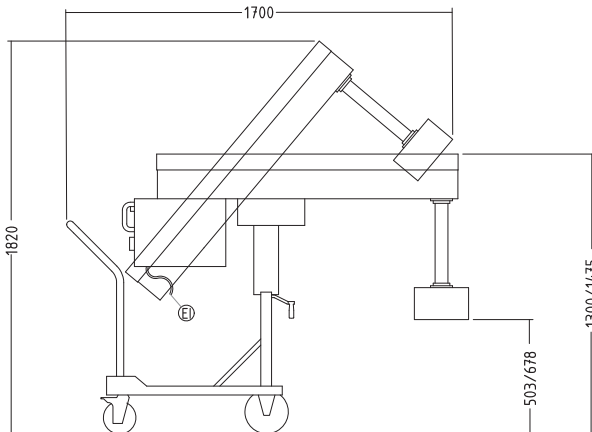
**EQ** = Ekvipotenciális csavar

**Oldal**

**Elektromos**
**Tápfeszültség:**

**602067 (TBM150001)** 400 V/3 ph/50 Hz

**Felvett teljesítmény:**

4.5 kW

**Összes Watt:**

4.5 kW

**Technikai információ:**
**Külső méretek,**
**magasság:**

1475 mm

**Külső méretek,**
**szélesség:**

663 mm

**Külső méretek, mélység:**

1852 mm

**Szállítási súly:**

220 kg

**Turbo homogenizáló  
Turbo homogenizáló levesekhez, 2 sebesség, mikro aprítóval**

A vállalat fenntartja a jogot arra, hogy előzetes bejelentés nélkül változtatást hajtson végre a termékeken. A nyomtatás idején minden információ megfelelő.