

**616037 (LMP500B8T3)**

Asztali szalagos tésztanyújtó felhajtható asztalokkal, munkaszélesség 500mm. 800 mm hosszúság. Levehető kaparóeszköz. 1 sebesség.

**616038 (LMP500B8T1)**

Asztali szalagos tésztanyújtó felhajtható asztalokkal, munkaszélesség 500mm. 800 mm szalag hosszúság. Levehető kaparóeszköz. 1 sebesség.

**Rövid leírás****Termék szám**

Asztali szalagos tésztanyújtó. Munkaszélesség 500mm. Kétszalagos nyújtógép. 800mm hosszúság. A nyújtási irányt kapcsolóval lehet beállítani. Préshengerek közötti állítható távolság: 0,1-34mm. Króm felületű acél préshengerek (600mm átmérőjű). A sima felületek festett acélból. A szalagok a mosás megkönnyítése érdekében levehetőek. Vészleállító gomb. Lisztartó edény. A nyújtási irányt változtató lábpedál opcionálisan rendelhető.

**Fő jellemzők**

- Szalagos tésztanyújtó készülék nagyobb adagokhoz.
- A szalag szélessége 500 mm, hossza 800mm.
- A forgásirány egy joystick segítségével oda-vissza változtatható.
- Ergonomikus kezelői felület, amely kényelmes használatot eredményez.
- Lisztartó edény a készülék felső részén.
- Biztonsági rács, biztonsági mikrokapcsoló.
- A motor leáll, ha a biztonsági rács veszélyes szintre van felemelve.
- Vészleállító gomb zárral és manuális újraindítási lehetőséggel.
- Elektromos védelem biztosítékokkal.
- A motor kismegszakítóval védett.
- Opcionális tartozékként lábpedál rendelhető a nyújtási irány változtatásához.

**Konstrukció**

- Asztali kivitel.
- 1 sebesség.
- A behordó szalag sebessége 12,2 m/perc, a kihordó szalag sebessége 22,5 m/perc.
- A 60 mm átmérőjű cilinderek állíthatóak, 0,1 - 34mm vastagságú tészta nyújtásához.
- A felső és alsó görgős kaparók könnyedén leszerelhetőek, így egyszerű a tisztításuk.
- Az oldalsó lapok felemelhetőek helymegtakarítás érdekében, a szalagok pedig a tisztításhoz levehetőek.
- Krómozott acél görgők.

**Opcionális tartozékok**

- Pedál nyújtási irány változtatáshoz PNC 653600

Elülső

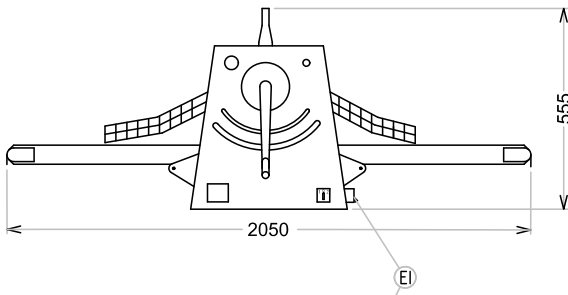

Oldal

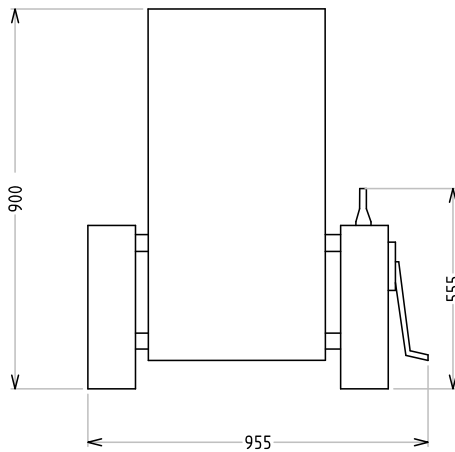

EI = Elektromos csatlakozás

Felső rész

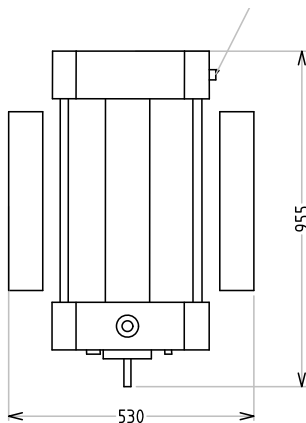
**Elektromos**
**Tápfeszültség:**

616037 (LMP500B8T3)

230/400 V/3 ph/50/60 Hz

616038 (LMP500B8T1)

230 V/1 ph/50 Hz

**Összes Watt:**

0.55 kW

**Technikai információ:**
**Külső méretek, szélesség:**

2050 mm

**Külső méretek, magasság:**

660 mm

**Külső méretek, mélység:**

880 mm

**Nettó súly (kg):**

120