

Moduláris főzőberendezések Range line
900XP Gázüzemű zárt főzőlap gázüzemű sütővel + 2 égőfej
391020 (E9STGH30G0)

 900XP GÁZÜZEMŰ ZÁRT
 FŐZŐLAP, GÁZÜZEMŰ
 SÜTŐVEL + 2 ÉGŐFEJ -
 LPG/FÖLDGÁZ

Rövid leírás
Termék szám

Nagy hatékonyságú 5,5kW-os központi égőfej lángérzékelővel és védőlemezzel ellátott őrlánggal. Nagy méretű főzőfelület különböző főzési zónákkal. Nagy méretű, öntöttvas főzőfelület, melyen az edényeket emelgetés nélkül helyezhetjük egyik helyről a másikra. Sütőkamra 3 tepsiszinttel, GN2/1 méret. Bordázott, öntöttvas alsó sütőlemez. Nagy hatékonyságú virágláng égőfejek folyamatos teljesítmény szabályzással és optimalizált égéssel. Lángérzékelő. Rozsdamentes acél külső panelek. Fedlap 20/10 rozsdamentes acélból. A derékszögű oldaléleknek köszönhetően az ételcsapdák elkerülhetők.

Fő jellemzők

- 5,5kW-os középső gázégőfej.
- Tartós öntött vas főzőfelület, egyszerű tisztítás.
- A főzőlap közepén 500°C érhető el, kívülre haladva a hőmérséklet csökken.
- Középső égőfej optimalizált égéssel, lángérzékelővel és védett őrlánggal.
- Piezo gyújtás.
- Különböző főzési igényekhez, a főzőlapon mérhető különféle hőmérsékletekkel.
- Különböző méretű edények használhatóak egy időben, a nagy méretű felületnek köszönhetően.
- Az edényeket emelés nélkül lehet mozgatni a főzőlapon.
- Alul gázüzemű sütő, rozsdamentes acél égőfejekkel, önstabilizáló lánggal. 3x GN2/1 méret. Bordázott, öntöttvas alsó lemez.
- A sütő termosztátja 120°C és 280°C között állítható.
- A 6 kW-os és a 10 kW-os nagy hatékonyságú virágláng égőfej különböző méretűek:
 - 60 mm-es égőfejek folyamatos teljesítmény szabályzással, 1,5-től 6 kW-ig.
 - 100 mm-es égőfejek folyamatos teljesítmény szabályzással, 2,2 kW-tól 10 kW-ig.
- Égőfejek optimalizált égéssel.
- Lángérzékelővel ellátott égőfejek.
- Öntött vas nagy méretű edénytartó rács (opcionálként rm. acél), hosszú tartóelemekkel, melynek köszönhetően a legnagyobb méretű edény és a legkisebb is használható.
- Minden fő alkatrész elérhető, így egyszerű a karbantartás.
- IPX5 vízvédettségű szint.
- Vízálló kezelői gombok.

Konstrukció

- AISI 304 rozsdamentes acél fedlap, 2 mm vastagságú.
- A készülék 930 mm mélységű, amely nagy munkafelületet biztosít.
- Scotch Brite felületkezeléssel ellátott külső, rozsdamentes acél panelek.
- Hézagmentes illeszkedés a derékszögű oldalaknak köszönhetően. Nincs ételcsapda, a szennyeződések nem tudnak megragadni.

Szállított tartozékok

- 1 GN2/1 króm rács statikus sütőhöz PNC 164250

Opcionális tartozékok

- Tömítő egységcsomag illesztésekhez PNC 206086
- Égéstermék visszaáramlás gátló, 150 mm átmérőjű PNC 206132
- Illesztőgyűrű füstgáz lecsapatóhoz, 150 mm átmérőjű PNC 206133
- 4 kerék, 2 forgó, fékkel (700/900XP) PNC 206135

Jóváhagyás

• Karimás láb kit	PNC 206136 <input type="checkbox"/>
• Elülső védőszalag beton installációhoz, 800 mm	PNC 206148 <input type="checkbox"/>
• Elülső védőszalag beton installációhoz, 1000 mm	PNC 206150 <input type="checkbox"/>
• Elülső védőszalag beton installációhoz, 1200 mm	PNC 206151 <input type="checkbox"/>
• Elülső védőszalag beton installációhoz, 1600 mm	PNC 206152 <input type="checkbox"/>
• Védőszalag pár beton lábazathoz	PNC 206157 <input type="checkbox"/>
• Egy égős zárt főzőlap. Minden gázégőre helyezhető.	PNC 206170 <input type="checkbox"/>
• Elülső védőszalag, 800 mm (hűtött/fagyasztott pulthoz nem)	PNC 206176 <input type="checkbox"/>
• Elülső védőszalag, 1000 mm (hűtött/fagyasztott pulthoz nem)	PNC 206177 <input type="checkbox"/>
• Elülső védőszalag, 1200 mm (hűtött/fagyasztott pulthoz nem)	PNC 206178 <input type="checkbox"/>
• Elülső védőszalag, 1600 mm (hűtött/fagyasztott pulthoz nem)	PNC 206179 <input type="checkbox"/>
• Védőszalag pár (nem hűtött/fagyasztott pulthoz)	PNC 206180 <input type="checkbox"/>
• 2 panel szerviz alagúthoz, szimpla installációhoz	PNC 206181 <input type="checkbox"/>
• 2 panel szerviz alagúthoz, back to back installációhoz	PNC 206202 <input type="checkbox"/>
• 1 PÁR ÖNTÖTTVAS EDÉNYTARTÓ RÁCS	PNC 206208 <input type="checkbox"/>
• 4 láb kit betonra telepítéshez (kivétel: 900-as szabadonálló grillhez)	PNC 206210 <input type="checkbox"/>
• Füstgáz lecsapató 1 modulhoz, d= 150 mm	PNC 206246 <input type="checkbox"/>
• Vízvételi hely lengőkaros kifolyóval (a vízoszlop hosszabbító nem alap tartozék)	PNC 206289 <input type="checkbox"/>
• Vízoszlop hosszabbítás, 900-as sorozathoz	PNC 206290 <input type="checkbox"/>
• Rozsdamentes acél rács dupla égőfejhez	PNC 206298 <input type="checkbox"/>
• Kémény felhajtás, 800mm	PNC 206304 <input type="checkbox"/>
• Wok edény tartó nyitott égőhöz (700/900XP)	PNC 206363 <input type="checkbox"/>
• Tartóelem lábhoz vagy kerékhez - 800mm (700/900XP)	PNC 206367 <input type="checkbox"/>
• Városi gáz fűvókák (G150) gázüzemű zárt főzőlaphoz, 900-as sorozat	PNC 206386 <input type="checkbox"/>
• Kéményrács háló, 400 mm	PNC 206400 <input type="checkbox"/>
• Oldalsó fogantyú jobb/bal	PNC 216044 <input type="checkbox"/>
• Elülső fogantyú, 800 mm	PNC 216047 <input type="checkbox"/>
• Elülső fogantyú, 1200 mm	PNC 216049 <input type="checkbox"/>
• Elülső fogantyú, 1600 mm	PNC 216050 <input type="checkbox"/>
• 2 oldalpanel szabadonálló készülékekhez	PNC 216134 <input type="checkbox"/>
• Széles fogantyú - adagoló, 400mm	PNC 216185 <input type="checkbox"/>
• Széles fogantyú - adagoló, 800mm	PNC 216186 <input type="checkbox"/>
• Nyomásszabályzó gázüzemű készülékekhez	PNC 927225 <input type="checkbox"/>

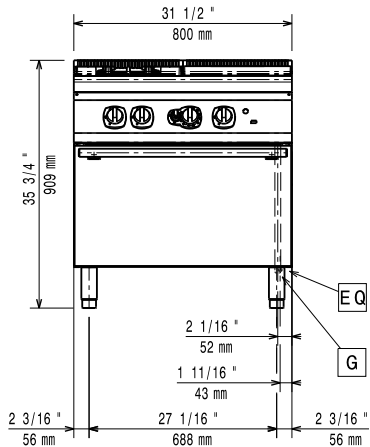
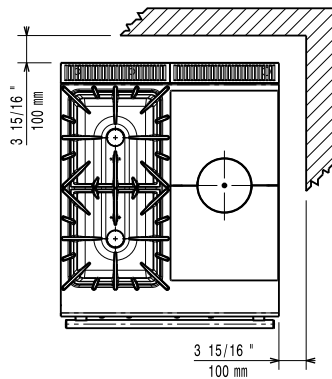
Elülső

Felső rész

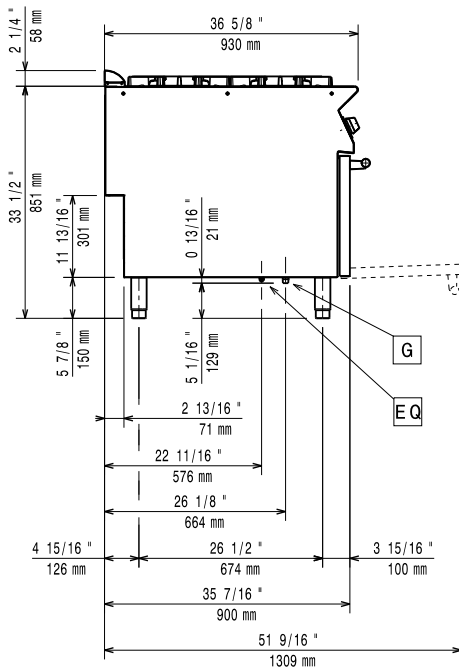
EQ = Ekvipotenciális csavar
G = Gázcsatlakozás

Oldal

Gáz
Gázteljesítmény:

391020 (E9STGH30G0) 102270 Btu/hr (30 kW)

Opcionális gáztípus:

LPG;Földgáz

Gáz bemenet:

1/2"

Natural gas - Pressure:

7" w.c. (17.4 mbar)

LPG Gas Pressure:

11" w.c. (27.7 mbar)

Technikai információ:
Elülső égőfejek teljesítménye:

6 - kW

Hátsó égőfejek teljesítménye:

10 - 0 kW

Hátsó égőfejek méretei - mm

Ø 100

Elülső égőfejek méretei - mm

Ø 60

Zárt főzőlap hasznos felülete (szélesség):

380 mm

Zárt főzőlap hasznos felülete (mélység):

700 mm

Sütő működési hőmérséklete:

120 °C MIN; 280 °C MAX

Sütőtér méretei (szélesség):

575 mm

Sütőtér méretei (magasság):

300 mm

Sütőtér méretei (mélység):

700 mm

Nettó súly:

130 kg

Szállítási súly:

145 kg

Szállítási magasság:

1030 mm

Szállítási szélesség:

1020 mm

Szállítási mélység:

860 mm

Szállítási térfogat:

0.9 m³

If appliance is set up or next to or against temperature sensitive furniture or similar, a safety gap of approximately 150 mm should be maintained or some form of heat insulation fitted.