

**Moduláris főzőberendezések Range line****700XP Szabadonálló gázüzemű**
tésztafőző, 1 medence 24.5 L**371090 (E7PCGD1KF0)**700XP SZABADONÁLLÓ
GÁZÜZEMŰ TÉSztAFŐZŐ,
24.5 LT, 1 MEDENCE**Rövid leírás****Termék szám**

Nagy hatékonyságú 10,5kW-os égőfejek. Használható földgázzal vagy LPG gázzal. A főzési folyamat alatt a keményítő folyamatos eltávolításra kerül. AISI 316 min. rm. acélból készült medence. Kezelői panel gázcsappal, piezo gyújtással. Manuális vízcsap. Állítható magasságú rm. acél lábak. Scotch Brite felülekezeléssel ellátott külső rm. acél panelek. Hézagmentes illeszkedés a derékszögű oldalaknak köszönhetően.

Fő jellemzők

- Tészták, nudli, rizs, köretek és zöldségek főzéshez használható.
- Nagy hatékonyságú 10,5 kW-os rozsdamentes acél égőfejek lángérzékelővel, optimalizált égéssel, a medence alatt.
- Nincs szükség elektromos csatlakozásra.
- AISI 316 rozsdamentes acél medence.
- A vízmedence hegesztés nélküli.
- Beépített csepptálca, a kosarakat lecsepegtetés céljából rá lehet helyezni.
- 24,5 literes medence.
- Folyamatos keményítő eltávolítás: jobb minőségű főzővíz.
- Egyszerűen használható kezelői panel, gázcsappal és piezo gyújtással.
- Biztonsági termosztát védi a készüléket attól, hogy üresen, víz nélkül működjön.
- Folyamatos vízfeltöltés manuális csapon keresztül.
- Nagy méretű leürítő nyílás golyóscsappal a gyors leürítés céljából.
- **ESD** tartozékként elérhető (külön telepítendő): energia megtakarító berendezés, mely a leürített víz által létrehozott hőjét használja, max. hőmérséklet 60°C, a folyamatos vízforraláshoz.
- **EnergyControl**: egyedi funkció a finom teljesítmény állításhoz, a forrási szint szabályzásához és az energiafogyasztás optimalizálásához.
- **Automata kosáremelő rendszer** (opcionális tartozék): 200mm széles egység két rozsdamentes acél kosártartóval, 1-1 db GN 1/2 méretű kosár számára, vagy az egyik, vagy mindkét oldalra helyezve, így biztosítva a négy kis adagos kosár automatikus emelését (külön rendelendő). Lehetőség van 9 főzési idő eltárolására digitális vezérlés által.
- Minden fő alkatrész elölről elérhető, így egyszerű a karbantartás.
- IPX4 vízvédettség.
- Négy darab 50mm-es rozsdamentes acél lábbal szállítva (opcionálisan rozsdamentes acél védőlemez rendelhető).

Konstrukció

- Scotch Brite felülekezeléssel ellátott külső, rozsdamentes acél panelek.
- Egy darabból préselt 1,5 mm-es fedlap, rozsdamentes acélból.
- Hézagmentes illeszkedés a derékszögű oldalaknak köszönhetően. Nincs ételcsapda, a szennyeződések nem tudnak megragadni.

Szállított tartozékok

- 1 Ajtó nyitott tárolószekrényhez PNC 206350

Opcionális tartozékok

- Égéstermék visszaáramlás gátló, 120 mm átmérőjű PNC 206126
- Illesztőgyűrű füstgáz lecsapatóhoz, 120 mm átmérőjű PNC 206127

Jóváhagyás

- 4 kerék, 2 forgó, fékkel (700/900XP) PNC 206135
- Karimás láb kit PNC 206136
- Elülső védőszalag beton installációhoz, 200 mm PNC 206146
- Elülső védőszalag beton installációhoz, 400 mm PNC 206147
- Elülső védőszalag beton installációhoz, 800 mm PNC 206148
- Elülső védőszalag beton installációhoz, 1000 mm PNC 206150
- Elülső védőszalag beton installációhoz, 1200 mm PNC 206151
- Elülső védőszalag beton installációhoz, 1600 mm PNC 206152
- Elülső védőszalag, 200 mm (hűtött/ fagyasztott pulthoz nem) PNC 206174
- Elülső védőszalag, 400 mm (hűtött/ fagyasztott pulthoz nem) PNC 206175
- Elülső védőszalag, 800 mm (hűtött/ fagyasztott pulthoz nem) PNC 206176
- Elülső védőszalag, 1000 mm (hűtött/ fagyasztott pulthoz nem) PNC 206177
- Elülső védőszalag, 1200 mm (hűtött/ fagyasztott pulthoz nem) PNC 206178
- Elülső védőszalag, 1600 mm (hűtött/ fagyasztott pulthoz nem) PNC 206179
- 4 láb kit betonra telepítéshez (kivétel: 900-as szabadonálló grillhez) PNC 206210
- Védőszalag pár PNC 206249
- Védőszalag pár beton lábazathoz PNC 206265
- Vízvételi hely lengőkaros kifolyóval (a vízoszlop hosszabbító nem alap tartozék) PNC 206289
- Vízoszlop hosszabbítás, 700-as sorozathoz PNC 206291
- Kémény felhajtás, 400mm PNC 206303
- OLDALSÓ FOGANTYÚ-700-AS SZÉRIA-MARINE PNC 206307
- Füstgáz lecsapató 1/2 modulhoz, d= 120 mm PNC 206310
- Energia megtakarító berendezés tésztafőzőhöz PNC 206344
- Ajtó nyitott tárolószekrényhez PNC 206350
- Automata, programozható kosáremelő rendszer 24,5 literes tésztafőzőhöz, 2 emelő PNC 206352
- Tartóelem lábhoz vagy kerékhez - 400mm (700/900XP) PNC 206366
- Tartóelem lábhoz vagy kerékhez - 800mm (700/900XP) PNC 206367
- Tartóelem lábhoz vagy kerékhez - 1200mm (700/900XP) PNC 206368
- Tartóelem lábhoz vagy kerékhez - 1600mm (700/900XP) PNC 206369
- Tartóelem lábhoz vagy kerékhez - 2000mm (700/900XP) PNC 206370
- Hátsó panel - 600mm (700/900XP) PNC 206373
- Hátsó panel - 800mm (700/900XP) PNC 206374
- Hátsó panel - 1000mm (700/900XP) PNC 206375
- Hátsó panel - 1200mm (700/900XP) PNC 206376
- 6 kosár (105x105) tésztafőzőkhöz - 700XP PNC 206397
- Kéményrács háló, 400 mm PNC 206400
- 2 oldalpanel szabadonálló készülékekhez PNC 216000
- Elülső fogantyú, 400 mm PNC 216046
- Elülső fogantyú, 800 mm PNC 216047
- Elülső fogantyú, 1200 mm PNC 216049
- Elülső fogantyú, 1600 mm PNC 216050
- Széles fogantyú - adagoló, 400mm PNC 216185
- Széles fogantyú - adagoló, 800mm PNC 216186
- Tartókeret 4 db kosárhoz, 24,5 literes tésztafőzőhöz PNC 921606
- Fedő 24,5 literes tésztafőzőhöz PNC 921607
- 2 fél méretű kosár 170x220, 24,5 literes tésztafőzőhöz PNC 921610
- Egész méretű kosár 24,5 literes tésztafőzőhöz PNC 921611
- 4 kosár (105x160) 24,5 literes tésztafőzőhöz (921606-al együtt kell megrendelni.) PNC 921618
- 2 fél méretű kosár 105x350, 24,5 literes tésztafőzőhöz PNC 921619
- Nyomásszabályzó gázüzemű készülékekhez PNC 927225

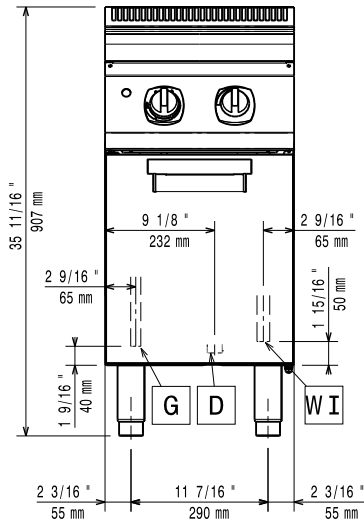
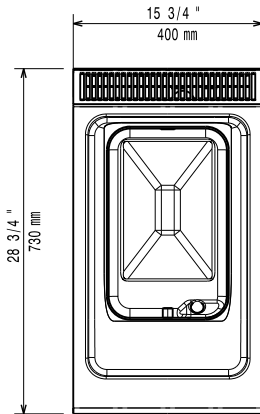
Elülső

Felső rész

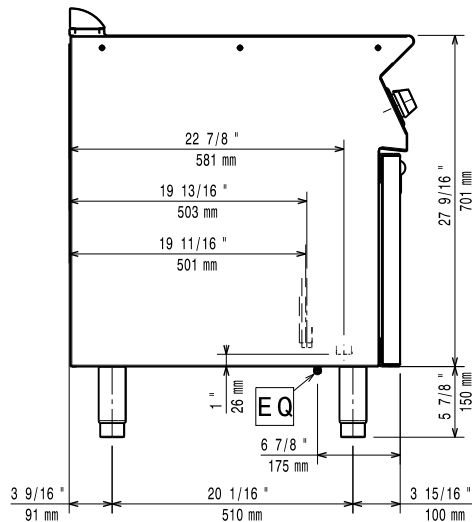
- D** = Leürítés
EQ = Ekvipotenciális csavar
G = Gázcsatlakozás

Oldal

Gáz
Gázteljesítmény:

371090 (E7PCGD1KF0) 35794.5 Btu/hr (10.5 kW)

Opcionális gáztípus:

LPG

Gáz bemenet:

1/2"

Natural gas - Pressure:

7" w.c. (17.4 mbar)

LPG Gas Pressure:

11" w.c. (27.7 mbar)

Víz:
Leürítés "D":

1"

Bejövő hidegvíz cső méret:

1/2"

Total hardness:

5-50 ppm

Electrolux recommends the use of treated water, based on testing of specific water conditions.

Please refer to user manual for detailed water quality information.

Technikai információ:
Hasznos medence méretek (szélesség):

250 mm

Hasznos medence méretek (magasság):

300 mm

Hasznos medence méretek (mélység):

400 mm

Medence kapacitás (MAX):

24.5 lt MAX

Nettó súly:

50 kg

Szállítási súly:

46 kg

Szállítási magasság:

1140 mm

Szállítási szélesség:

460 mm

Szállítási mélység:

820 mm

Szállítási térfogat:

0.43 m³

If appliance is set up or next to or against temperature sensitive furniture or similar, a safety gap of approximately 150 mm should be maintained or some form of heat insulation fitted.