



**HENDI**  
FOOD SERVICE EQUIPMENT

# Groentesnijder



## 231807

GEBRUIKSAANWIJZING  
USER INSTRUCTIONS  
GEBRAUCHSANWEISUNG  
MODE D'EMPLOI  
INSTRUKCJA OBSŁUGI

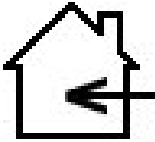

Groentesnijder  
Vegetable cutter  
Gemüseschneidmaschine  
Coupe-légumes  
Krajalnica do warzyw

*Alvorens de apparatuur in gebruik te nemen dient u deze gebruiksaanwijzing aandachtig te lezen  
You should read these user instructions carefully before using the appliance  
Bevor Sie das Gerät in Betrieb nehmen, sollten Sie diese Gebrauchsanweisung aufmerksam lesen  
Lisez attentivement ce mode d'emploi avant d'utiliser l'appareil  
Przed uruchomieniem urządzenia należy koniecznie dokładnie przeczytać niniejszą instrukcję obsługi*

	Alleen voor gebruik binnenshuis
	For indoor use only
	Nur für Innen gebrauch
	Pour l'usage d'intérieur seulement
	Do użytku wewnątrz pomieszczeń
 Please read and keep these instructions	Bewaar deze handleiding bij het apparaat
	Keep these instructions with this appliance
	Halten Sie diese Anweisungen mit diesem Gerät
	Gardez ces instructions avec cet appareil
	Zachowaj instrukcję urządzenia

C

E

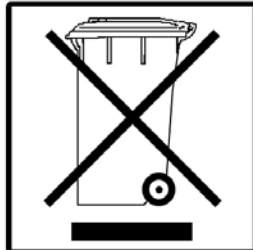

**GEBRUIKSAANWIJZING**

**USER INSTRUCTIONS**

**GEBRAUCHSANWEISUNG**

**MODE D'EMPLOI**

**INSTRUKCJA OBSŁUGI**



*Geachte klant,*

*Leest u deze gebruiksaanwijzing zorgvuldig helemaal door voordat u het apparaat aansluit, om schade door verkeerd gebruik te voorkomen. Lees vooral de veiligheidsvoorschriften aandachtig door.*

## **Veiligheidsvoorschriften**

- Onjuiste bediening en verkeerd gebruik van het apparaat kan ernstige schade aan het apparaat en verwonding van personen tot gevolg hebben.
- Het apparaat mag alleen worden gebruikt voor het doel waarvoor het werd ontworpen. De fabrikant aanvaardt geen enkele aansprakelijkheid voor schade als gevolg van onjuiste bediening en verkeerd gebruik.
- Zorg dat het apparaat en de stekker niet met water of een andere vloeistof in aanraking komen. Mocht het apparaat onverhoopt in het water vallen, trek dan onmiddellijk de stekker uit het stopcontact en laat het apparaat controleren door een erkend vakman. **Niet-naleving hiervan kan levensgevaar opleveren.**
- Probeer nooit zelf de behuizing van het apparaat te openen.
- Steek geen voorwerpen in de behuizing van het apparaat.
- Raak de stekker niet met natte of vochtige handen aan.
- Controleer stekker en snoer regelmatig op eventuele beschadiging. Indien stekker of snoer beschadigd is, laat het bij een erkend reparatiebedrijf repareren.
- Gebruik het apparaat niet nadat het is gevallen of op andere wijze beschadigd is. Laat het bij een erkend reparatiebedrijf controleren en zo nodig repareren.
- Probeer het apparaat niet zelf te repareren. **Dit kan levensgevaar opleveren.**
- Zorg dat het snoer niet met scherpe of hete voorwerpen in aanraking komt en houdt het uit de buurt van open vuur. Als u de stekker uit het stopcontact wilt trekken, pak dan altijd de stekker zelf beet en trek nooit aan het snoer.
- Zorg dat niemand het snoer (of verlengsnoer) abusievelijk kan lostrekken of erover kan struikelen.
- Dit apparaat is uitsluitend geschikt voor het snijden van groenten.
- Houd het apparaat als u het gebruikt steeds in de gaten.
- Kinderen zien de gevaren van onjuist gebruik van elektrische apparaten niet. Laat kinderen daarom nooit zonder toezicht met huishoudelijke apparatuur werken.
- Trek altijd de stekker uit het stopcontact als het apparaat niet wordt gebruikt en telkens voordat het wordt schoongemaakt.
- **Gevaar!** Zo lang de stekker in het stopcontact zit, staat het apparaat onder de netspanning.
- Schakel het apparaat uit voordat u de stekker uit het stopcontact trekt.
- Draag het apparaat nooit aan het snoer.

## **Speciale veiligheidsvoorschriften**

- Gebruik geen extra hulpmiddelen die niet bij het apparaat zijn meegeleverd.
- **Attentie!** Zorg dat het elektriciteits snoer tijdens het gebruik van het apparaat niet in aanraking komt met hete onderdelen.

## In gebruik nemen :

- Gemakkelijk te gebruiken aan en uit knop. Druk de groene knop in om de machine aan te zetten en de rode om de machine uit te zetten.

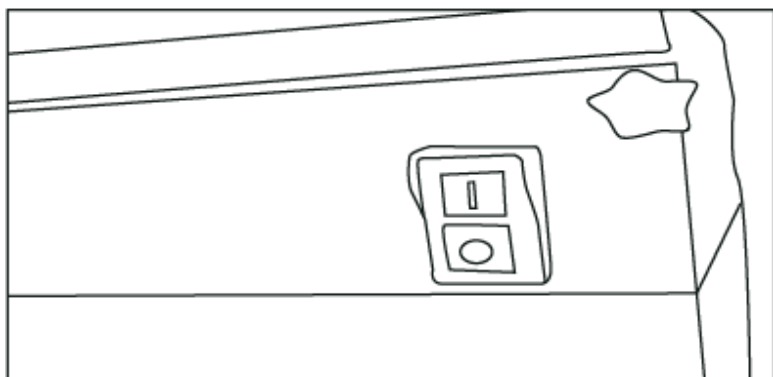

- Til de hendel op en plaats de groente in de opening. Druk vervolgens de hendel weer naar beneden om zo de groenten vast te klemmen.
- Gebruik uw rechterhand om de aan en uit knop te bedienen en gebruik uw linkerhand om door middel van de hendel de groenten naar beneden te drukken zodat deze gesneden worden.

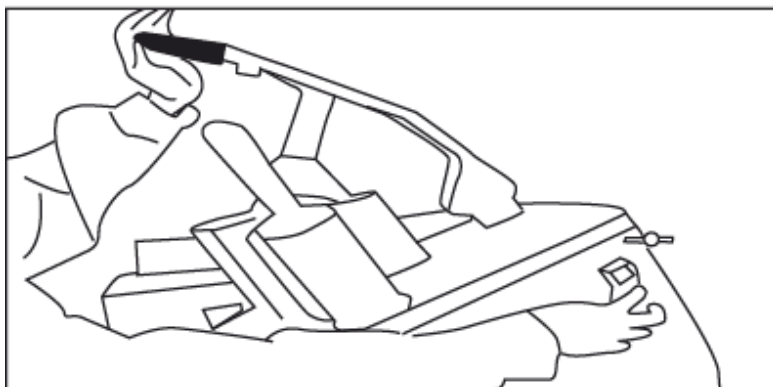

- Voor het plaatsen of vervangen van de snijschijven opent U de machine door de knop (zie fig.1) tegen de klok in te draaien en vervolgens de machine naar boven open te klappen.
- Plaats altijd eerst de plastic schijf en daarna de snijschijf naar keuze.

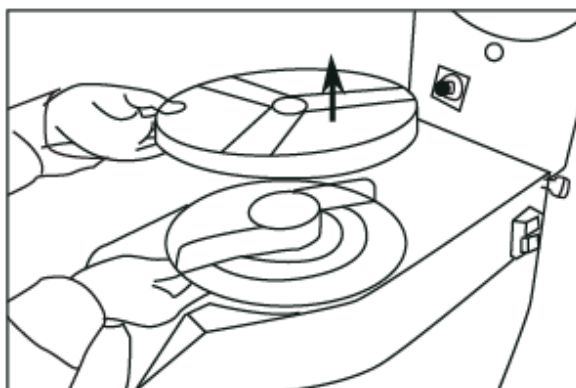
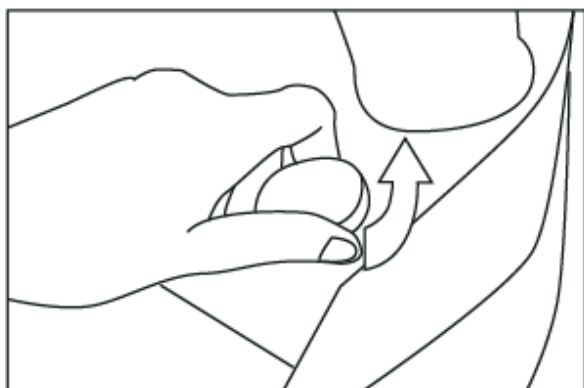

- Voor het verwijderen van een schrijf draait u de schijf tegen de klok in en vervolgens tilt u de schijf op.

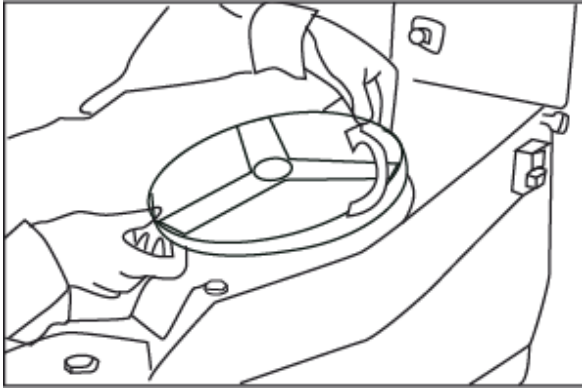

- Vervolgens sluit U het apparaat en draait U de knop met de klok mee dicht. Druk nu de aan knop in om de messen automatisch in de juiste positie te vergrendelen.
- Apparaat bevat een beveiliging wat ervoor zorgt dat het niet aan kan zolang de hendel en de behuizing niet dicht zijn.
- Bevat verschillende schrijven voor verschillende manier van snijden. Een plastic schijf die altijd onder de snijschijf is geplaatst voor het uitvoeren van de gesneden groenten.
  - 2 mm mes voor schijfjes
  - 4 mm mes voor schijfjes
  - 3 mm hakmes
  - 4,5mm hakmes
  - 7 mm hakmes

### Belangrijk:

- Gebruik nooit Uw vingers om de groeten in te voeren!
- Gebruik nooit bevroren groenten.

### Onderhoud adviezen:

- Verwijder voor het reinigen altijd de stekker uit het stopcontact.
- Zorg ervoor dat power knop uit staat .
- De verschillende schijven, het rooster en de plastic schijf voor de uitvoer afspoelen met warm water.
- De apparatuur nooit in water of andere reinigingsvloeistoffen dompelen
- De apparatuur met een licht vochtige doek reinigen.
- Gebruik geen agressieve of bijtende reinigingsmiddelen.
- Vermijd voor zover mogelijk contact met water bij de elektrische componenten.

### Storingen:

Storing	Mogelijke oorzaak	Mogelijke oplossing
Het apparaat doet niets	Geen spanning op het stopcontact	Controleer de zekering
	Stekker niet (goed) in het stopcontact	Stekker controleren
	De hendel of de behuizing is niet goed dicht. Beveiliging zorgt ervoor dat het apparaat niet aan kan.	Controleer of zowel de hendel als de behuizing volledig gesloten zijn.

## **Technische gegevens**

Voedingsspanning	230~240 VAC/50 Hz
Stroomverbruik	550W

## **Garantie**

Elk defect waardoor de werking van het apparaat nadelig wordt beïnvloed dat zich binnen één jaar na aankoop van het apparaat voordoet, wordt gratis hersteld door reparatie of vervanging, mits het apparaat conform de instructies is gebruikt en onderhouden en niet op enigerlei wijze verkeerd is behandeld of misbruikt. Dit laat onverlet uw bij wet bepaalde rechten. Als de garantie van kracht is, vermeld dan waar en wanneer u het apparaat hebt gekocht en sluit een koopbewijs bij (bijv. kassabon). Gezien ons streven naar voortdurende verdere productontwikkeling behouden wij ons het recht voor, zonder voorafgaande kennisgeving wijzigingen aan te brengen aan product, verpakking en documentatie.

## **Afdanken**

Aan het einde van de levensduur, het apparaat afdanken volgens de op dat moment geldende voorschriften en richtlijnen.

*Dear customer,*

*Please read these user instructions carefully before connecting the appliance to prevent damage due to improper use. Please pay special attention to the safety regulations.*

## **Safety regulations**

- Incorrect operation and improper use of the appliance can seriously damage the appliance and injure users.
- The appliance may only be used for the purpose for which it was intended and designed. The manufacturer is not liable for any damage caused by incorrect operation and improper use.
- Keep the appliance and electrical plug away from water and any other liquids. In the unlikely event that the appliance should fall into water, immediately pull the plug out of the socket and have the appliance checked by a certified technician. **Not following these instructions could give rise to life-threatening situations.**
- Never try to open the casing of the appliance yourself.
- Do not insert any objects in the casing of the appliance.
- Do not touch the plug with wet or damp hands.
- Regularly check the plug and cord for any damage. Should the plug or cord be damaged have it/them repaired by a certified repair company.
- Do not use the appliance after it has fallen or is damaged in any other way. Have it checked and repaired, if necessary, by a certified repair company.
- Do not try to repair the appliance yourself. **This could give rise to life-threatening situations.**
- Make sure the cord does not come in contact with sharp or hot objects and keep it away from open fire. To pull the plug out of the socket, always pull on the plug and not on the cord.
- Make sure that no one can accidentally pull the cord (or extension cord) loose or trip over the cord.
- This appliance is solely used for cutting vegetables.
- Always keep an eye on the appliance when in use.
- Children do not understand that incorrect use of electrical appliances can be dangerous. Therefore, never let children use home appliances without supervision.
- Always pull the plug out of the socket when the appliance is not being used and always before cleaning.
- **Warning!** As long as the plug is in the socket the appliance is connected to the power source.
- Turn off the appliance before pulling the plug out of the socket.
- Never carry the appliance by the cord.

## **Special safety regulations**

- Do not use any extra devices that are not supplied along with the appliance.
- **Caution!** Make sure the cord does not come in contact with hot components while using the appliance.

## Usage :

- Easy to use on and off buttons. Press the green button to turn on the appliance and the red to turn it off.

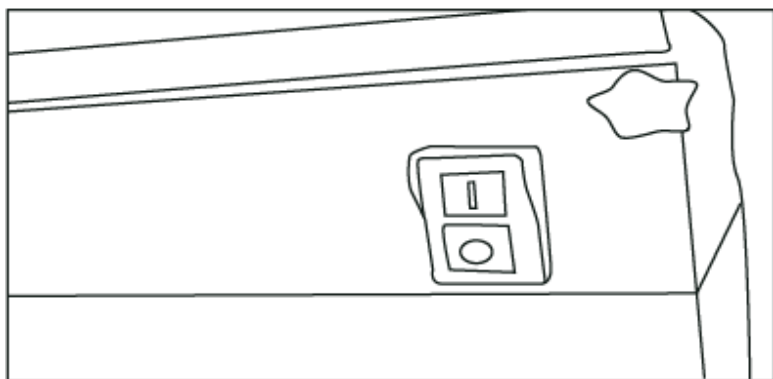

- Raise the lever and put the vegetables inside the inlet. Then pull down the lever to firmly hold the vegetables in place.
- Use your right hand to operate the on and off buttons and use your left hand to operate the lever downwards so that the vegetable are being cut..

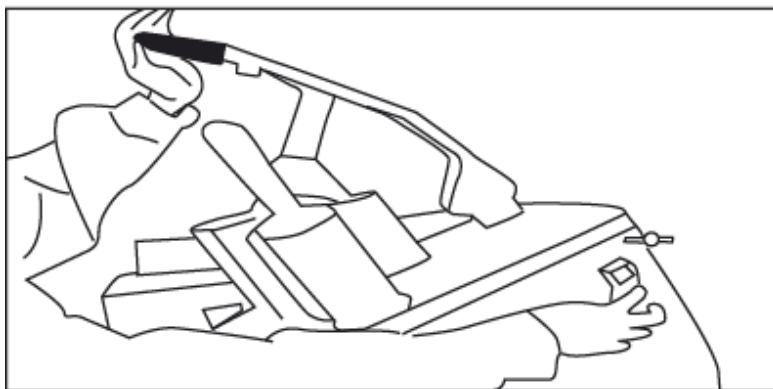

- To place or replace the blades open the appliance by rotating the knob (fig.1) counter-clockwise and opening the housing.
- Always place the plastic disc first before placing the blade of your choice.

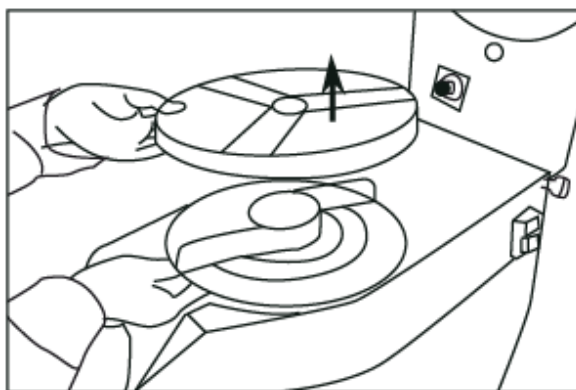
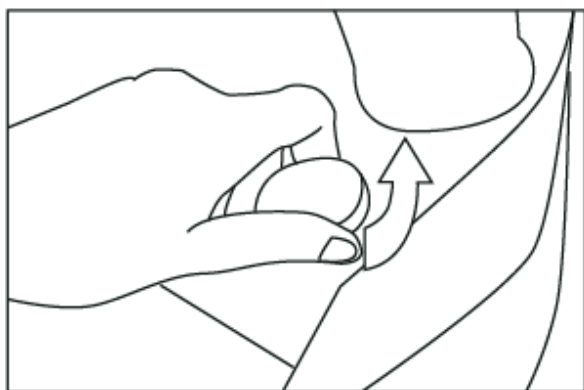

- To remove a blade turn it counter-clockwise and then lift it.

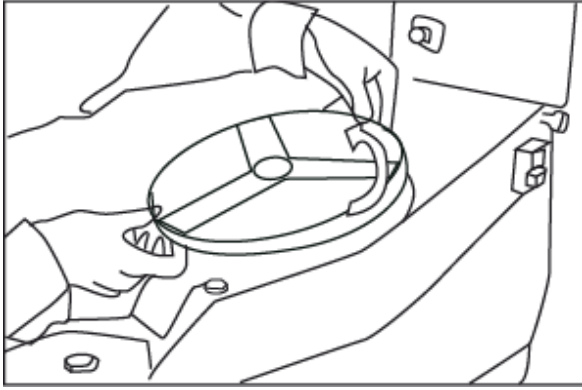

- Close the appliance and turn the round knob clockwise to lock the housing. Press the on button to automatically place the blade in the correct position.
- The appliance has a safety system which makes sure that it will not work as long as the lever and the housing are not down and locked.
- Contains 5 different knives for different cutting results and 1 plastic disc. The plastic disc should always be placed under a knife to push the vegetables out of the machine.
  - 2 mm slice disc
  - 4 mm slice disc
  - 3 mm shredder disc
  - 4,5 mm shredder disc
  - 7 mm shredder disc

#### Important:

- Never use your fingers to insert the vegetables
- Never use frozen vegetables

#### Maintenance advice:

- Always remove the plug from the power point before cleaning.
- If used intensively, regularly remove lime scale from the bottom of the water tank
- Never immerse the appliance in water or any other cleaning fluid
- Clean the appliance with a damp cloth
- Never use aggressive or corrosive cleaning agents
- Avoid as much as possible water contacting the electrical components

#### Faults:

Fault	Possible cause	Possible solution
Appliance does not work	No power at the power point	Check the fuse
	The plug is not plugged (correctly) into the power point	Check the plug
	The lever or the housing are not closed proper. The safety mechanism makes sure the appliance does not work	Check if both the lever and the housing are closed properly

**Technical data**

Voedingsspanning	230~240 VAC/50 Hz
Stroomverbruik	550W

**Guarantee**

Any defect affecting the functionality of the appliance which becomes apparent within one year of its purchase will be corrected by free repair or replacement provided that it has been used and maintained in accordance with the instructions and has not been abused or misused in any way. Your statutory rights are not affected. If it's under guarantee, state where and when it was bought, and include proof of purchase (e.g. till receipt).

In line with our policy of continuous product development we reserve the right to change product, packaging and documentation specifications without notice.

**Discard**

At the end of the life of the appliance, please cast of the appliance according to the on that moment applying regulations and guidelines.

*Sehr geehrte(r) Kunde/in!*

*Diese Bedienungsanleitung bitte vor dem Anschluss des Geräts sorgfältig lesen, um durch unsachgemäße Bedienung entstandene Schäden zu verhindern. Die Sicherheitsvorschriften besonders sorgfältig lesen.*

## **Sicherheitsvorschriften**

- Die unsachgemäße Bedienung des Geräts kann zur schweren Beschädigung des Geräts sowie zu Verletzungen führen.
- Das Gerät ist ausschließlich zu dem Zweck zu benutzen, zu dem es hergestellt wurde. Der Hersteller haftet nicht für Schäden, die auf unsachgemäße Bedienung des Geräts zurückzuführen sind.
- Den Kontakt des Gerätes und des Steckers mit Wasser oder einer anderen Flüssigkeit vermeiden. Den Stecker unverzüglich abziehen und das Gerät von einem anerkannten Fachmann prüfen lassen, wenn das Gerät unbeabsichtigterweise ins Wasser fällt. **Bei Nichteinhaltung dieser Sicherheitsvorschriften besteht Lebensgefahr.**
- Nie eigenständig das Gehäuse des Geräts zu öffnen versuchen.
- In das Gehäuse des Geräts keine Gegenstände einführen.
- Den Stecker nicht mit nassen oder feuchten Händen berühren.
- Den Stecker regelmäßig auf eventuelle Schäden hin prüfen. Beschädigte Stecker oder Kabel von einer zugelassenen Reparaturwerkstatt reparieren lassen.
- Das Gerät nicht mehr benutzen, wenn es herunterfiel oder sonstwie beschädigt wurde. Das Gerät von einer zugelassenen Reparaturwerkstatt prüfen und erforderlichenfalls reparieren lassen.
- Nicht versuchen, das Gerät eigenständig zu reparieren. **Dann besteht Lebensgefahr.**
- Das Kabel von scharfen und heißen Gegenständen sowie von offenem Feuer fernhalten. Beim Abziehen des Steckers stets am Stecker und nicht an dem Kabel ziehen.
- Tragen Sie dafür Sorge, dass das (Verlängerungs-) Kabel nicht irrtümlicherweise gelöst wird und dass man nicht darüber stolpern kann.
- Dieses Gerät ist ausschließlich zum Schneiden von Gemüse geeignet.
- Das Gerät bei Bedienung stets überwachen.
- Kinder kennen die Gefahr der unsachgemäßen Bedienung elektrischen Geräts nicht. Kinder daher niemals unbeaufsichtigt Haushaltsgerät bedienen lassen.
- Den Stecker abziehen, wenn das Gerät nicht benutzt wird und auch vor jeder Reinigung.
- **Gefahr!** Befindet sich der Stecker in der Steckdose, so wird das Gerät mit Netzspannung versorgt.
- Das Gerät ausschalten, bevor Sie den Stecker abziehen.
- Das Gerät nie am Kabel tragen.

## **Spezielle Sicherheitsvorschriften**

- Keine zusätzlichen Hilfsmittel benutzen, die nicht mit dem Gerät mitgeliefert wurden.
- **Achtung!** Tragen Sie dafür Sorge, dass das Stromkabel bei eingeschaltetem Gerät nicht mit heißen Teilen in Kontakt kommt.

## Verwendung:

- Sehr leichte Bedienung der "ON"- und "OFF"-Knöpfe. Drücken Sie den grünen Knopf, um das Gerät einzuschalten und den roten um es auszuschalten.

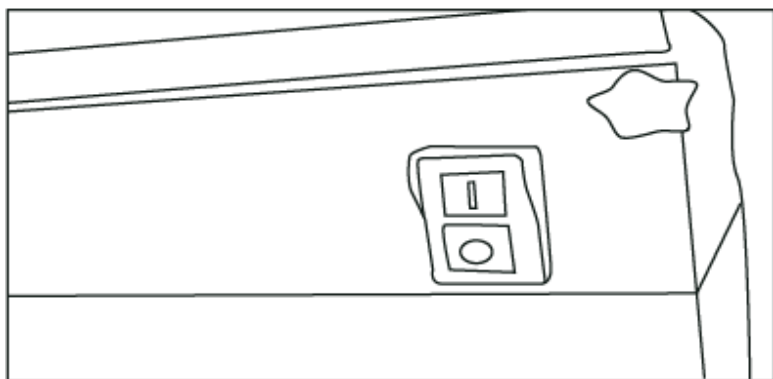

- Heben Sie den Hebel und geben Sie das Gemüse in die Öffnung. Drücken Sie dann den Hebel nach unten, um das Gemüse an der Stelle zu halten.
- Verwenden Sie die rechte Hand, um die "ON"- und "OFF"-Knöpfe zu bedienen und die linke Hand, um den Hebel nach unten zu drücken, damit das Gemüse geschnitten wird.

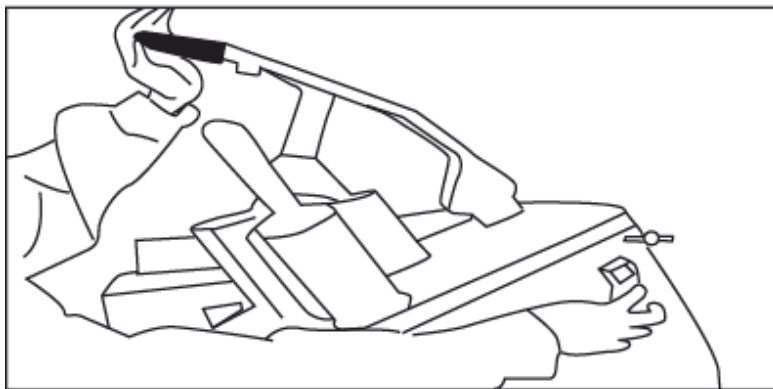

- Um die Messer zu platzieren oder zu entfernen, öffnen Sie das Gerät indem Sie den Griff gegen den Uhrzeigersinn drehen und das Gehäuse öffnen.
- Platzieren Sie die Plasticscheibe immer bevor Sie das Messer Ihrer Wahl einsetzen.

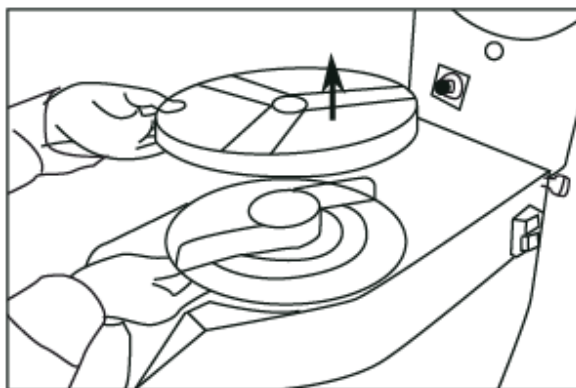
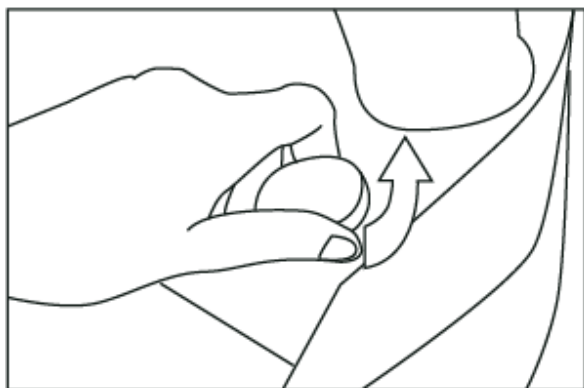

- Um ein Messer zu entfernen drehen Sie es gegen den Uhrzeigersinn und heben es dann an.

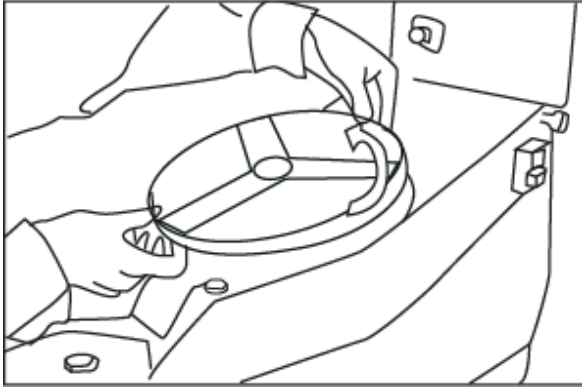

- Schließen Sie das Gerät und drehen Sie den runden Knopf im Uhrzeigersinn um das Gehäuse zu verschließen. Drücken Sie den „ON“-Knopf, um das Messer automatisch in der richtigen Position zu platzieren.
- Das Gerät hat ein Sicherheitssystem, welches garantiert, dass das Gerät nicht arbeitet solange der Hebel und das Gehäuse nicht nach unten gedrückt und verschlossen sind.
- Beinhaltet 5 unterschiedliche Messer für unterschiedliche Schneidresultate und 1 Plasticscheibe. Die Plasticscheibe sollte immer unter dem Messer platziert werden, um das Gemüse aus der Maschine zu drücke.
  - 2 mm Schneidscheibe
  - 4 mm Schneidscheibe
  - 3 mm Hackscheibe
  - 4,5 mm Hackscheibe
  - 7,5 mm Hackscheibe

### **Wichtig:**

- Verwenden Sie niemals die Finger zum Beigeben des Gemüses.
- Verwenden Sie niemals gefrorenes Gemüse.

### **Pflegehinweise:**

- Ziehen Sie vor der Reinigung immer den Stecker aus der Steckdose
- Bei intensivem Gebrauch regelmäßig Kalkablagerungen am Boden des Wasserbehälters entfernen
- Das Gerät niemals in Wasser oder in andere Reinigungsflüssigkeiten tauchen
- Das Gerät mit einem leicht feuchten Tuch reinigen
- Verwenden Sie keine aggressiven oder scharfen Reinigungsmittel.
- Vermeiden Sie nach Möglichkeit Wasserkontakt an den elektrischen Komponenten

## Fehler :

Fehler	Möglicher Grund	Möglichkeiten zur Fehlerbehebungen
Das Gerät funktioniert nicht	Keine Leistung in der Steckdose	Kontrollieren Sie die Sicherung
	Der Stecker ist nicht in die Steckdose gesteckt bzw. nicht richtig eingesteckt.	Kontrollieren Sie den Stecker
	Der Hebel oder das Gehäuse sind nicht richtig verschlossen. Der Sicherheitsmechanismus garantiert, dass das Gerät nicht arbeitet	Kontrollieren Sie ob der Hebel und das Gehäuse richtig verschlossen sind.

## Technische Daten

Versorgungsspannung

230~240 VAC/50 Hz

Stromverbrauch

550W

## Garantie

Jeder Defekt, auf Grund dessen die Funktion des Geräts nachteilig beeinflusst wird und der sich innerhalb eines Jahres nach Ankauf des Geräts zeigt, wird durch Reparatur oder Auswechslung kostenlos behoben, falls das Gerät den Anleitungen entsprechend gebraucht und gewartet wurde und nicht in irgendeiner Weise verkehrt behandelt oder unzweckmäßig benutzt worden ist. Letzteres lässt Ihre auf Grund des Gesetzes bestimmten Rechte unberührt. Wenn die Garantie wirksam ist, erwähnen Sie bitte, wo und wann Sie das Gerät gekauft haben und fügen Sie einen Kaufbeleg (z.B. den Kassenzettel) bei.

Da wir danach streben, unsere Produkte ständig weiterzuentwickeln, behalten wir uns das Recht vor, ohne vorhergehende Bekanntgabe Änderungen am Produkt, der Verpackung und Dokumentation vorzunehmen.

## Entsorgung

Am Ende der Lebensdauer des Geräts den zu diesem Zeitpunkt geltenden Vorschriften und Richtlinien entsprechend entsorgen.

*Cher client,*

*Veillez lire attentivement et intégralement ce mode d'emploi avant de brancher l'appareil afin d'éviter tout endommagement pour cause d'usage abusif. Veillez notamment lire les consignes de sécurité avec la plus grande attention.*

## **Consignes de sécurité**

- L'utilisation abusive et le maniement incorrect de l'appareil peuvent entraîner une grave détérioration de l'appareil ou provoquer des blessures.
- L'appareil doit être exclusivement utilisé dans le but pour lequel il a été conçu. Le fabricant décline toute responsabilité en cas de dommage consécutif à un usage abusif ou un maniement incorrect.
- Veillez à tenir l'appareil et la prise électrique hors de portée de l'eau ou de tout autre liquide. Si malencontreusement l'appareil tombe dans l'eau, débranchez immédiatement la prise électrique et faites contrôler l'appareil par un réparateur agréé. **La non-observation de cette consigne entraîne un risque d'accident mortel.**
- Ne tentez jamais de démonter vous-même le bâti de l'appareil.
- N'enfoncez aucun objet dans la carcasse de l'appareil.
- Ne touchez pas la prise avec les mains mouillées ou humides.
- Contrôlez régulièrement la prise électrique et le cordon pour détecter toute éventuelle détérioration. Si la prise ou le cordon est endommagé, confiez la réparation à un réparateur agréé.
- N'utilisez pas l'appareil si celui-ci est tombé ou s'il a subi un choc pour toute autre raison. Dans ce cas, faites contrôler l'appareil par un réparateur agréé à qui vous confierez la réparation le cas échéant.
- Ne tentez pas de réparer vous-même l'appareil. **Cela présente un risque d'accident mortel.**
- Veillez à tenir le cordon électrique éloigné de tout objet coupant ou chaud et à l'écart des flammes. Pour débrancher la prise électrique, saisissez toujours la prise et ne tirez jamais directement sur le cordon.
- Veillez à disposer le cordon électrique (ou la rallonge) de sorte que l'appareil ne puisse pas être débranché accidentellement et que personne ne trébuche sur le cordon.
- Cet appareil est fait exclusivement pour trancher et émincer des légumes.
- Surveillez continuellement l'appareil lorsqu'il est en cours de fonctionnement.
- Les enfants n'ont pas conscience de l'usage incorrect des appareils électriques. Pour cette raison, ne laissez jamais les enfants utiliser des appareils ménagers sans surveillance.
- Débranchez toujours la prise électrique lorsque l'appareil n'est pas utilisé et lors de son nettoyage.
- **Danger !** Tant que la prise électrique est branchée, l'appareil demeure sous tension.
- Arrêtez l'appareil avant de débrancher la prise électrique.
- Ne portez jamais l'appareil par le cordon électrique.

## **Consignes particulières de sécurité**

- N'utilisez pas d'accessoires qui n'ont pas été livrés avec l'appareil.
- N'installez pas l'appareil au voisinage direct d'appareils chauds (par exemple plaque chauffante ou four).

## Mise en usage

- Bouton facile à opérer: appuyez sur vert pour mise en marche et appuyez le rouge pour débrancher.

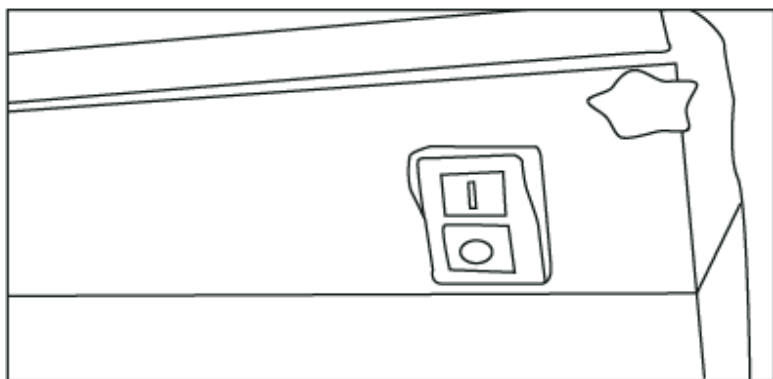

- Levez la manivelle et mettez vos légumes dans l'orifice. Appuyez le levier pour contacter les légumes sur la disque tranchante.
- Appuyez le bouton de marche avec la main droite et la main gauche pour la manivelle pour pousser les légumes afin qu'elles soient tranchées/émincées

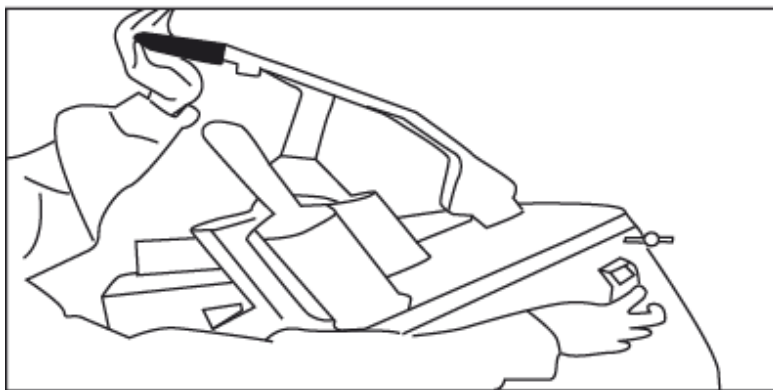

- Pour installer ou remplacer la disque tranchante tournez le bouton à gauche (ill. 1) et ensuite levez le couvercle.
- mettez toujours d'abord une disque en matière plastique et ensuite la disque tranchante de votre choix.

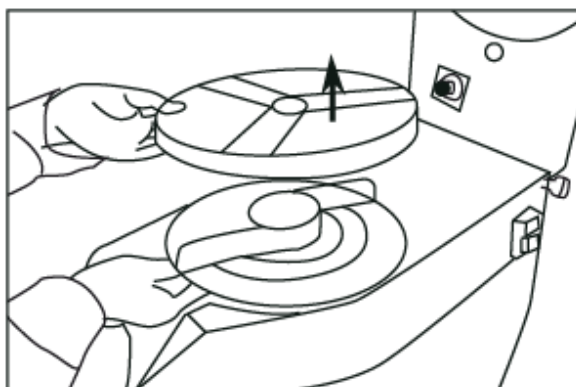
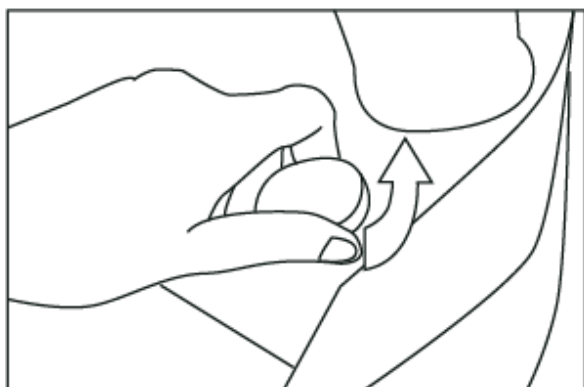

- Pour enlever la disque, tournez-la en direction contre l'horloge et levez-la.

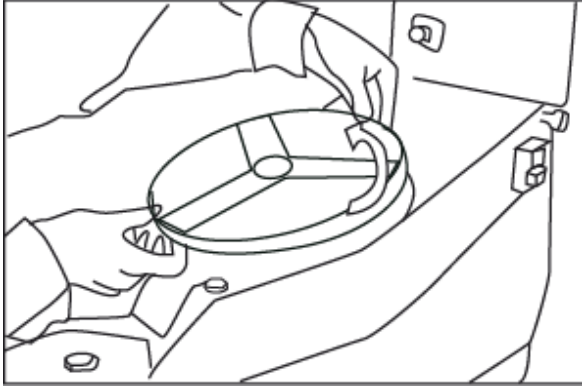

- La disque tranchante mise, fermez l'appareil et tournez le bouton en direction de l'horloge. Mettez l'appareil en marche (bouton verte) pour verrouiller les couteaux automatiquement en position.
- L'appareil est pourvu d'un système de sécurité de sorte qu'il ne marchera jamais tant que le levier et l'appareil ne sont pas fermés.
- Fourni avec des disques diverses pour les modes de tranchement ou émincement et en plus une disque en matière plastique qu'il faut poser toujours sous la disque tranchante pour décharger les légumes coupées. Il y a une disque pour couper des cubes et une disque pour faire des.
  - 2 mm couteau pour disques
  - 4 mm couteau pour disques
  - 3 mm hache
  - 4,5 mm hache
  - 7,5 mm hache

#### ATTENTION

- Ne poussez jamais les légumes à la main.
- Ne mettez jamais des légumes quand elles sont encore congelées.

#### Conseils d'entretien:

- Débranchez toujours l'appareil avant de le nettoyer.
- Dans le cas d'utilisation fréquente, retirez régulièrement le tartre qui se trouve au fond du récipient.
- Ne plongez jamais l'appareil dans l'eau ou autres liquides de nettoyage.
- Nettoyez l'appareil avec un chiffon humide.
- N'utilisez pas de détergents mordants ou corrosifs.
- Evitez autant que possible le contact des composants électriques avec l'eau.

Panne	Cause possible	Solutio proposée
L'appareil ne fait rien	Pas de courant sur la prise	Controlez les fusibles
	Fiche pas nettement dans la prise	Controlez la fiche
	Le levier ou le couvercle ne sont pas proprement fermés. Le système de sécurité prévient l'usage..	Controlez si le levier et le couvercle sont bien fermés.

#### Caractéristiques techniques

Tension d'alimentation	230~240 VAC/50 Hz
Consommation électrique	550W

## Garantie

Tout défaut entraînant le mauvais fonctionnement de l'appareil dans l'année qui suit l'achat fait l'objet d'une réparation ou d'un remplacement gratuit de l'appareil à condition que l'appareil ait été utilisé et entretenu conformément aux instructions, sans mauvaise application ou abus, ceci sans préjudice des droits que la loi vous accorde. Si vous voulez bénéficier de la garantie, veuillez indiquer le lieu et la date de l'achat de l'appareil et joindre une preuve d'achat (par ex. bon d'achat).

Nous visons constamment à améliorer nos produits et nous nous réservons le droit d'apporter des modifications au produit, à l'emballage et à la documentation sans avertissement préalable.

## Mise au rebut

En fin d'utilisation, quand vous voudrez mettre votre l'appareil au rebut, respectez les prescriptions et directives en vigueur à cette date.

*Szanowny Kliencie*

*Przed podłączeniem urządzenia dokładnie przeczytaj całą instrukcję obsługi, aby niewłaściwym użytkowaniem nie spowodować żadnej szkody. Przede wszystkim zapoznaj się z przepisami dotyczącymi bezpieczeństwa użytkowania.*

## **Przepisy bezpieczeństwa**

- Nieprawidłowa obsługa i niewłaściwe użytkowanie może spowodować poważne uszkodzenie urządzenia lub zranienie osób.
- Urządzenie może być stosowane wyłącznie w celu, do którego zostało zaprojektowane. Producent nie ponosi żadnej odpowiedzialności za szkody spowodowane nieprawidłową obsługą i niewłaściwym użytkowaniem urządzenia.
- W czasie użytkowania zabezpiecz urządzenie i wtyczkę kabla zasilającego przed kontaktem z wodą lub innymi płynami. W przypadku, gdyby przez nieuwagę urządzenie wpadło do wody, należy natychmiast wyciągnąć wtyczkę z kontaktu, a następnie zlecić kontrolę urządzenia specjalście. **Nieprzestrzeganie tej instrukcji może spowodować zagrożenie życia.**
- Nigdy nie otwieraj samodzielnie obudowy urządzenia.
- Nie wtykaj żadnych przedmiotów w obudowę urządzenia.
- Nie dotykaj wtyczki kabla zasilającego wilgotnymi rękami.
- Regularnie kontroluj stan wtyczki i kabla. W przypadku wykrycia uszkodzenia wtyczki lub kabla, zleć naprawę w wyspecjalizowanym punkcie naprawczym.
- W przypadku, gdy urządzenie spadnie lub ulegnie uszkodzeniu w inny sposób, przed dalszym użytkowaniem zawsze zleć przeprowadzenie kontroli i ewentualną naprawę w wyspecjalizowanym punkcie naprawczym.
- Nigdy nie naprawiaj urządzenia samodzielnie - **może to spowodować zagrożenie życia.**
- Chroń kabel zasilający przed kontaktem z ostrymi lub gorącymi przedmiotami i chroń go z dala od otwartego ognia. Jeżeli chcesz odłączyć urządzenie z kontaktu, zawsze chwytaj za wtyczkę, nigdy nie ciągnij za kabel.
- Zabezpiecz kabel (lub przedłużacz), aby nikt przez omyłkę nie wyciągnął go z kontaktu lub aby się o niego nie potknął.
- To urządzenie służy wyłącznie do szatkowania warzyw.
- Kontroluj funkcjonowanie urządzenia w czasie użytkowania.
- Dzieci nie uświadamiają sobie zagrożeń, jakie może spowodować użytkowanie urządzeń elektrycznych. Nigdy nie pozwalaj dzieciom posługiwać się elektrycznymi urządzeniami gospodarstwa domowego bez nadzoru.
- Jeżeli urządzenie nie jest w danej chwili użytkowane lub jest właśnie czyszczone, zawsze odłącz je od źródła zasilania, wyciągając wtyczkę z kontaktu.
- **Uwaga niebezpieczeństwo!** Jeżeli wtyczka kabla zasilającego jest podłączona do kontaktu, urządzenie cały czas pozostaje pod napięciem.
- Wyłącz urządzenie, zanim wyciągniesz wtyczkę z kontaktu.
- Nigdy nie ciągnij urządzenia za kabel zasilający.

## **Specjalne przepisy bezpieczeństwa**

- Nie stosuj żadnych dodatkowych środków oprócz tych, które zostały dostarczone wraz z urządzeniem.
- Nigdy nie ustawiaj urządzenia w pobliżu źródeł ciepła (np. kuchenki lub pieca).

## Obsługa urządzenia :

- Łatwe w użyciu przyciski “włącz” i “wyłącz”. Naciśnij zielony przycisk aby uruchomić urządzenie, czerwony aby je wyłączyć.

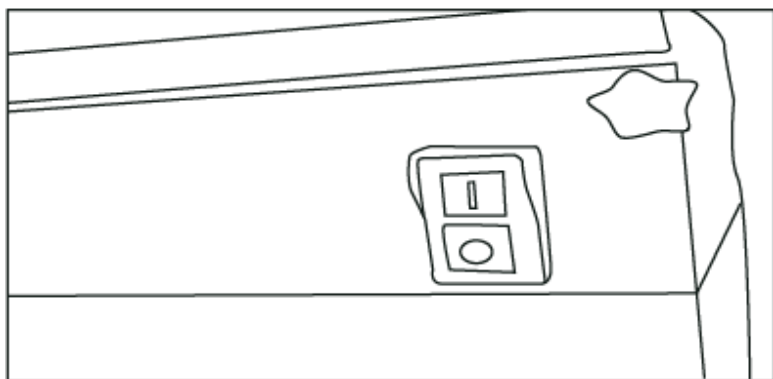

- Unieś dźwignię i włóż warzywa do środka otworu wlotowego. Następnie pociągnij dźwignię w dół, aby docisnąć warzywa.
- Używaj prawej ręki do obsługi przycisków “włącz” i “wyłącz”, a lewej do przyciskania dźwigni w dół tak, aby warzywa były szatkowane.

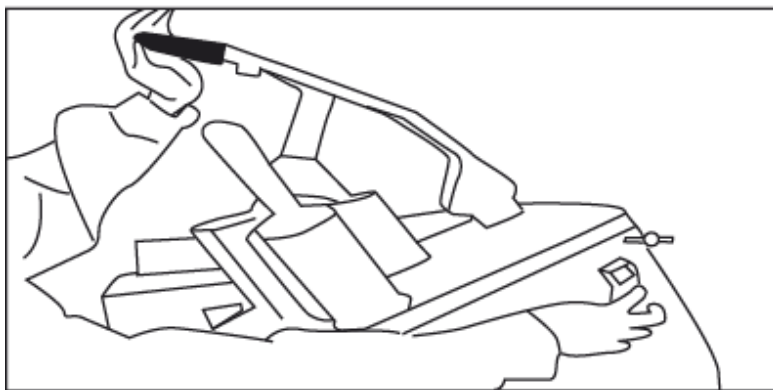

- Aby zainstalować lub wymienić tarcze otwórz urządzenie uprzednio obracając pokrętko (rys.1) w kierunku przeciwnym do ruchu wskazówek zegara.
- Pamiętaj, aby zawsze najpierw umieścić plastikowy dysk przed włożeniem wybranego ostrza.

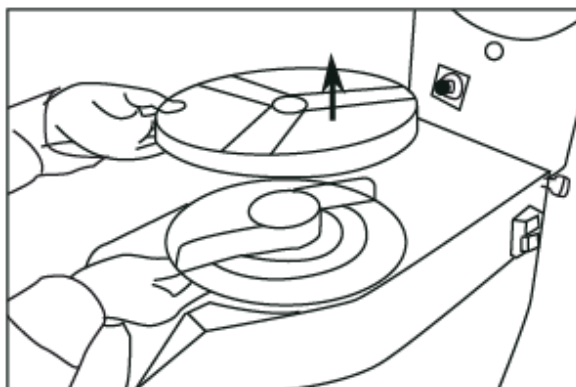
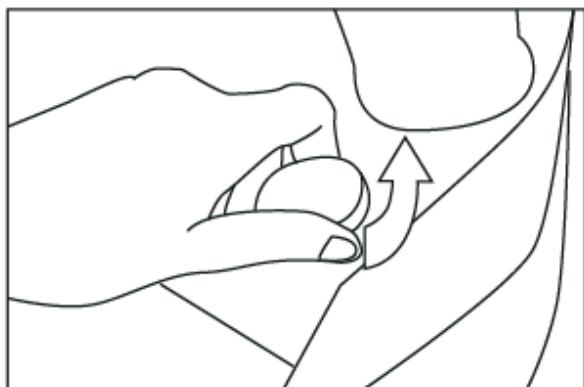

- Aby wyjąć tarczę przekręć ją w kierunku przeciwnym do ruchu wskazówek zegara a następnie ją unieś.

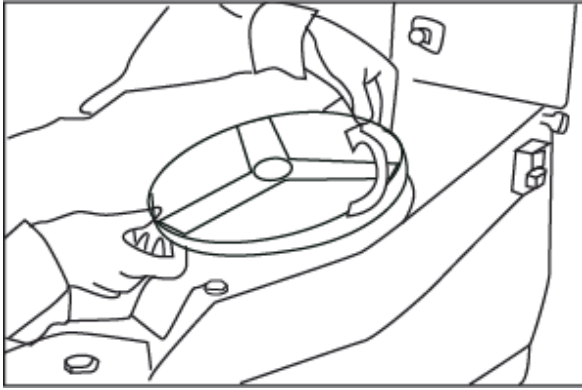

- Zamknij urządzenie i przekręć pokrętło zgodnie z ruchem wskazówek zegara, aby zabezpieczyć obudowę. Naciśnij przycisk “włącz” aby automatycznie ustawić tarczę we właściwej pozycji. Urządzenie posiada system zabezpieczający, który uniemożliwia pracę urządzenia jeśli dźwignia nie jest opuszczona a obudowa zabezpieczona.
- Zawiera 5 różnych noży dla osiągnięcia różnych rezultatów szatkowania oraz 1 plastikowy dysk. Plastikowy dysk powinien zawsze być umieszczany pod nożem, aby warzywa były wypychane z urządzenia.
  - 2 mm tarcza do plastrów
  - 4 mm tarcza do plastrów
  - 3 mm tarcza do szatkowania
  - 4,5 mm tarcza do szatkowania
  - 7 mm tarcza do szatkowania

#### Ważne:

- Nigdy nie używaj palców do przytrzymywania i dociskania warzyw.
- Nigdy nie używaj mrożonych warzyw

#### Rady dotyczące użytkowania urządzenia:

- Przed czyszczeniem zawsze wyciągnąć wtyczkę z gniazdka.
- W przypadku intensywnego korzystania z urządzenia pamiętać o regularnym usuwaniu osadu kamienia z dna zbiornika na wodę.
- Nigdy nie zanurzać urządzenia w wodzie ani w innym środku czyszczącym.
- Urządzenie czyścić wilgotną szmatką.
- Do czyszczenia nigdy nie stosować środków czyszczących o właściwościach żrących lub korozyjnych.

#### Usterki :

Usterka	Możliwa przyczyna	Możliwe rozwiązanie
Urządzenie nie działa	Brak zasilania w gniazdku	Sprawdź bezpiecznik
	Wtyczka nie jest podłączona (odpowiednio) do gniazdka	Sprawdź wtyczkę
	Dźwignia nie jest opuszczona lub obudowa nie jest zabezpieczona. Mechanizm bezpieczeństwa uniemożliwia w takiej sytuacji pracę urządzenia.	Sprawdź czy dźwignia jest opuszczona, a obudowa odpowiednio zamknięta.

## **Dane techniczne**

Napięcie zasilające	230~240 VAC/50 Hz
Zużycie energii	550W

## **Gwarancja**

Każda usterka powodująca złe funkcjonowanie urządzenia, która ujawni się w ciągu jednego roku od zakupu, zostanie bezpłatnie usunięta lub zapażacz zostanie wymieniony na inny, pod warunkiem, że był użytkowany i konserwowany zgodnie z instrukcją obsługi i nie był wykorzystywany do innych celów lub w jakikolwiek inny niewłaściwy sposób. Nie narusza to Państwa innych praw, wynikających z przepisów prawa. W przypadku korzystania z gwarancji, należy podać miejsce i czas zakupu urządzenia, dołączając do niego dowód zakupu (np. kwit kasowy).

## **Usuwanie zużytych urządzeń**

Po zakończeniu okresu użytkowania zapażacz do kawy należy usunąć zgodnie z obowiązującymi w tym czasie przepisami i wytycznymi.

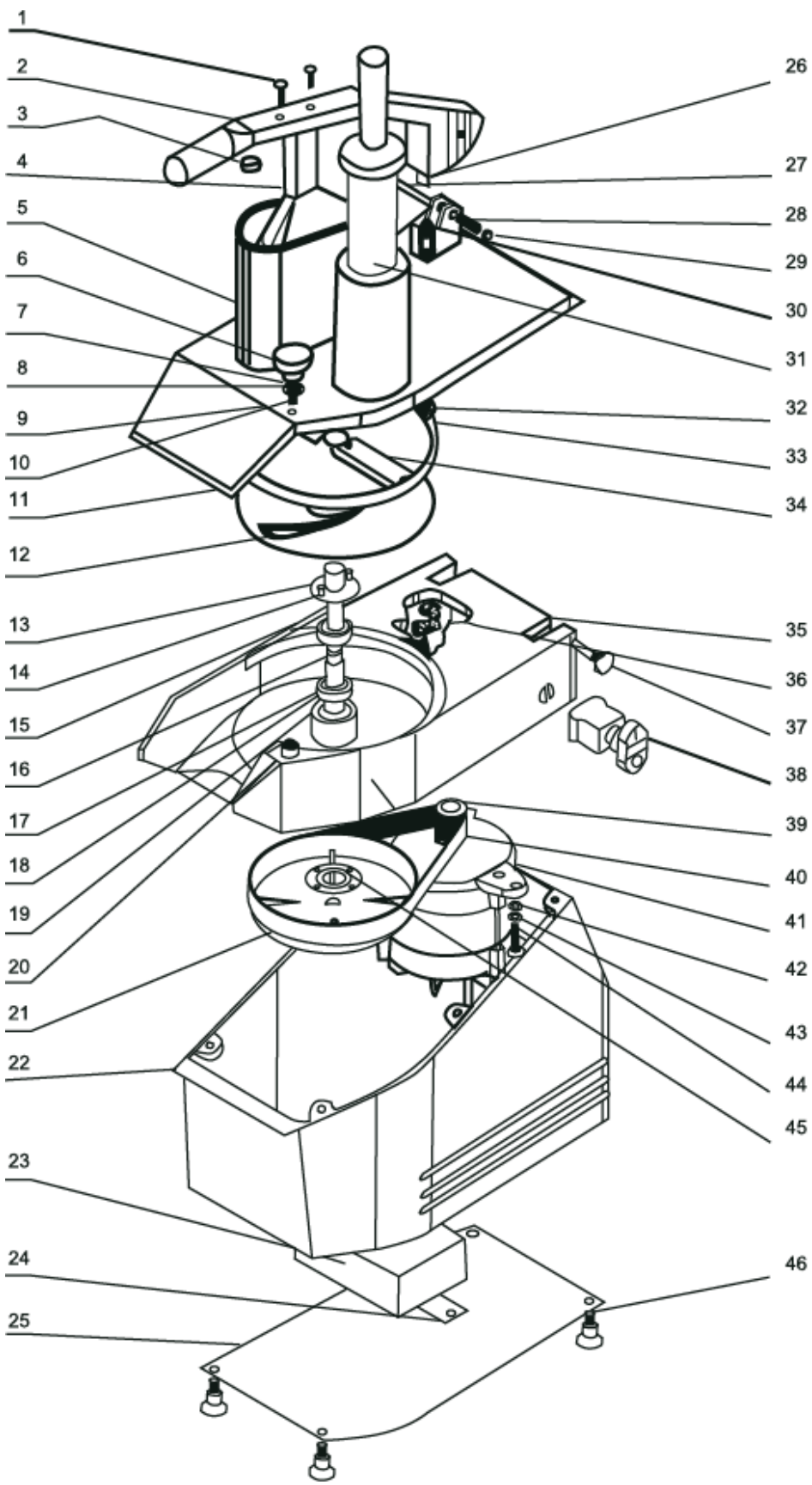

No.	Part Name
01	Bolt
02	Handlebar
03	Nylon gasket
04	Pressing plece
05	Input body
06	Anchor knob
07	Spring
08	Gasket
09	Pin
10	Anchor spindle
11	Knife disc
12	Drain disc
13	Anchor board
14	Pin
15	Oil envelope
16	Central spindle
17	Isolated sheath
18	Gear
19	Block circle
20	Anchor sheath
21	Belt wheel
22	Seat of body
23	Electric box
24	Bottom board of electric box
25	Bottom board of body
26	Magnet steel
27	Umbrella bolt
28	Steel sheath
29	Nut
30	Adjusting bolt
31	Plastic pressing stick
32	Seat of magnet
33	Magnet steel
34	Knife
35	Body
36	Microswitch
37	Waved bolt
38	Switch
39	Strapped wheel
40	Belt
41	Motor
42	Gasket
43	Gasket
44	Bolt
45	Gear cover
46	Bolt









**Hendi B.V. (The Netherlands)**  
**Steenoven 21**  
**3910 TX Rhenen**  
**Nederland**

**Tel: +31 (0)317 681 040**

**Fax: +31 (0)317 681 045**

**[www.hendi.nl](http://www.hendi.nl)**

**[info@hendi.nl](mailto:info@hendi.nl)**



**Hendi Austria GmbH (Austria)**  
**Gewerbegebiet Ehring**  
**5112 Lamprechtshausen**  
**Austria**

**Tel: +43 (0) 6274 200 10**

**Fax: +43 (0) 6274 200 10 20**

**[www.hendi-austria.com](http://www.hendi-austria.com)**

**[office@hendi-austria.com](mailto:office@hendi-austria.com)**



**Hendi Polska Spolka z o.o. (Polska)**  
**Ul. Kopanina 28/32**  
**60-105 Poznań**  
**Polska**

**Tel. +48 (0) 61 661 61 66**

**Fax. +48 (0) 61 661 61 68**

**[www.hendi-polska.pl](http://www.hendi-polska.pl)**

**[info@hendi-polska.pl](mailto:info@hendi-polska.pl)**