



Electrolux

Zöldség szeletelő TRK45 Zöldség szeletelő és kutter - 4.5 LT - változtatható sebesség

TERMÉK #

MODELL #

NÉV #

SIS #

AIA #



600481 (TRK45Y)

Kombinált kutter/zöldség szeletelő, változtatható sebesség 300-3700 ford./perc. 4,5 literes rozsdamentes acél kutter üst és kar által működtetett adagoló

Rövid leírás

Termék szám

3 az 1-ben készülék: kutter, emulgeáló és szeletelő: szeletelésre, folyósításra, keverésre és darálásra. Szerszámok nélkül átalakítható zöldség szeletelőről kutterre. Az összes étellel érintkező alkatrész levehető, szétszerelhető és mosogatógépben tisztítható. Döntött motor alj (20°), mely megkönnyíti a be/kiadagolást, ha a zöldség szeletelő fej van használatban. Zöldség szeletelő: univerzális zöldség szeletelő, mely több, mint 80 különböző típusú vágásra alkalmas. Hosszú zöldség adagoló (60 mm-es átmérő) a 3/4 hold alakú, rozsdamentes acél adagolóba (215 cm²) integrálva. Felhasználóbarát, rm. acél kar (javított nyomás szabályzás, kevesebb kart és vállat terhelő erőfeszítés), bal és jobb kezesek számára egyaránt. Akár 20 cm magas GN edény helyezhető a kidobó nyílás alá. Automata start/stop funkció. A készülék automatikusan leáll, ha a karos adagolót felemelték, majd újraindul, ha leengedték. Kutter: rm.acél 4,5 literes üst. Egyedülállóan magas kémény, mely növeli az üst valós kapacitását (akár 75% a nominális kapacitásnak). Átlátszó fedél az étel folyamatos ellenőrzéséhez. Zsanérozott burkolat, melyet ha felnyitnak, úgy marad. Ergonomikus és könnyen levehető kaparó szerszám. Mikrofogozott pengék AISI 420 rm. acélból. Többször biztonsági egység garantálja, hogy a készülék csak akkor működik, ha a burkolat megfelelően le van csukva és minden rész megfelelő pozícióban van. Nagy teherbírási, hosszú élettartamú aszinkron ipari motor. Vízálló kezelő panel be/ki kapcsoló gombbal, szakaszos funkcióval és változtatható sebességgel (300 - 3700 fordulat/perc).

Jóváhagyás

Fő jellemzők

- 3 az 1-ben készülék: kutter, emulgeáló készülék és zöldség szeletelő. Másodpercek alatt szeletelhet, reszelhet, folyósíthat, keverhet és darálhat vele.
- "Inclly" rendszer: a motor állványa 20°-kal döntött, mely megkönnyíti a zöldségszeletelést.
- A következőkkel szállítva:
 - Rozsdamentes acél adagolókarral működtetett töltőgarat.
 - 4,5 literes rm. acél üst, átlátszó fedővel, kaparóval és mikrofogozott pengéjű rotorral.
- A zöldségszeletelő egységgel szeletelhet, reszelhet, morzsolhat, apríthat és burgonyát vághat.
- Adagolókarba épített hosszúzöldség töltőgarat, 3/4 hold alakú töltőgarat.
- Emulgeátor funkció (kaparó).
- Rögzített állvány.
- Szakasos funkció a durvább aprításhoz.
- Az összes étellel érintkező rész szerszámok nélkül szétszerelhető és mosogatógépben tisztítható.
- Automata újraindítás, ha a 3/4 hold alakú töltőgarat a helyén van.
- Mágneses biztonsági rendszer és motorfék. Megakadályozza, hogy a készülék akkor is működjön, ha az adagoló kar és/vagy a töltőgarat felemelt pozícióban van vagy ha a kutter fedele nincs megfelelően lecsukva.
- Automata sebesség szabályzás a kiválasztott funkcióhoz igazodva (szeletelő vagy kutter).
- Széles tárcsa és rács választék (átmérő: 205mm)
- Kapacitás:-zöldségszeletelő: 550kg/óra, 100-400 adag éttermek esetén, max. 800adag étkeztetés területen.- kutter: 100g-tól 2 kg-ig, 50-80 adaghoz.

Konstrukció

- Megbízható, aszinkron ipari motor kefék nélkül. Halk működés, rozsdamentes acél motor tengely.
- Az összes tárcsa (opcióként elérhető) rozsdamentes acélból készül és mosogatógépben tisztítható.
- Rm. acél üst magas kéménnyel, mely biztosítja a magas termelékenységet folyadékok feldolgozása közben is (a névleges kapacitás 75%-a.)
- Rozsdamentes acélból készült adagoló kar és töltőgarat. Alumínium motorház.
- Zöldség szeletelés 4 sebességgel, max. 800 fordulat/perc. Étél feldolgozás 10 változtatható sebességgel: 300-3700 fordulat/perc.
- Teljesítmény: TRK45 - 1.3 LE.
- IPX5 (IP55) védeltségi szint a sima felületű, érintőgombos, vízálló panelen.
- Kompakt és hordozható külső.
- Továbbfejlesztett ventilációs rendszer a nagy igénybevételű használathoz.
- Továbbfejlesztett döntött rendszer a jobb stabilitás érdekében.
- Tömörűd a hosszú zöldség adagolóhoz.

Szállított tartozékok

- | | |
|------------------------------------|------------|
| • 1 Rotor mikrofogozott pengével | PNC |
| 4,5 l-es kutterhez | 653580 |
| • 1 Rm acél üst 4,5 l-es kutterhez | PNC 653589 |
| • 1 Kidobó tárcsa | PNC 653772 |

Opcionális tartozékok



Electrolux

TRK45 Zöldség szeletelő és kutter - 4.5 LT - változtatható sebesség

Zöldség szeletelő

- | | | | |
|---|------------|---|------------|
| • Mikrofogazott pengéjű rotor (emulgeáló) 4,5 literes kutterhez | PNC 650039 | • Rozsdamentes acél prés/szeletelő tárcsa S pengével, 12 mm (használható szeleteléshez vagy ráccsal kombinálva) | PNC 650161 |
| • Rozsdamentes acél aprító tárcsa S pengével, 4x4 mm | PNC 650077 | • Rozsdamentes acél prés/szeletelő tárcsa hullámos S pengével, 8 mm (használható szeleteléshez vagy ráccsokkal kombinálva) | PNC 650162 |
| • Rozsdamentes acél aprító tárcsa S pengével, 6x6 mm (hasábburgonyához is használható) | PNC 650078 | • Rozsdamentes acél prés/szeletelő tárcsa hullámos S pengével, 10 mm (használható szeleteléshez vagy ráccsokkal kombinálva) | PNC 650164 |
| • Rozsdamentes acél aprító tárcsa S pengével, 8x8 mm (hasábburgonyához is használható) | PNC 650079 | • Rozsdamentes acél prés/szeletelő tárcsa S pengével, 13 mm (használható szeleteléshez vagy ráccsal kombinálva) | PNC 650165 |
| • Rozsdamentes acél aprító tárcsa S pengével, 10x10 mm (hasábburgonyához is használható) | PNC 650080 | • Rozsdamentes acél aprító tárcsa S pengével, 2x2 mm | PNC 650166 |
| • Rozsdamentes acél prés/szeletelő tárcsa S pengével, 0,6 mm (használható szeleteléshez vagy ráccsal kombinálva) | PNC 650081 | • Rozsdamentes acél aprító tárcsa S pengével, 3x3 mm | PNC 650167 |
| • Rozsdamentes acél prés/szeletelő tárcsa S pengével, 1 mm (használható szeleteléshez vagy ráccsal kombinálva) | PNC 650082 | • 4 db-os rozsdamentes acél tárcsa szett (2 mm, 5 mm szeletelő/prés tárcsa, 2 mm és 7 mm reszelő tárcsa) | PNC 650178 |
| • Rozsdamentes acél prés/szeletelő tárcsa S pengével, 2 mm (használható szeleteléshez vagy ráccsal kombinálva) | PNC 650083 | • 7 db-os rozsdamentes acél tárcsa szett (2 mm, 5 mm, 10 mm szeletelő/prés tárcsa, 2 mm, 7 mm reszelő tárcsa, 4x4 mm aprító tárcsa, 10x10 mm kockázó tárcsa) | PNC 650179 |
| • Rozsdamentes acél prés/szeletelő tárcsa S pengével, 3 mm (használható szeleteléshez vagy ráccsal kombinálva) | PNC 650084 | • Rozsdamentes acél tartóasztal | PNC 653283 |
| • Rozsdamentes acél prés/szeletelő tárcsa S pengével, 4 mm (használható szeleteléshez vagy ráccsal kombinálva) | PNC 650085 | • Kockára vágó rács, 5 mm zöldségszeletelőhöz | PNC 653566 |
| • Rozsdamentes acél prés/szeletelő tárcsa S pengével, 5 mm (használható szeleteléshez vagy ráccsal kombinálva) | PNC 650086 | • Kockára vágó rács, 8 mm zöldségszeletelőhöz | PNC 653567 |
| • Rozsdamentes acél prés/szeletelő tárcsa S pengével, 6 mm (használható szeleteléshez vagy ráccsal kombinálva) | PNC 650087 | • Kockára vágó rács, 10 mm zöldségszeletelőhöz | PNC 653568 |
| • Rozsdamentes acél prés/szeletelő tárcsa S pengével, 8 mm (használható szeleteléshez vagy ráccsal kombinálva) | PNC 650088 | • Kockára vágó rács, 12 mm zöldségszeletelőhöz | PNC 653569 |
| • Rozsdamentes acél prés/szeletelő tárcsa hullámos S pengével, 2 mm (használható szeleteléshez vagy ráccsokkal kombinálva) | PNC 650089 | • Kockára vágó rács, 20 mm zöldségszeletelőhöz | PNC 653570 |
| • Rozsdamentes acél prés/szeletelő tárcsa hullámos S pengével, 3 mm (használható szeleteléshez vagy ráccsokkal kombinálva) | PNC 650090 | • Vágórács, 6 mm, zöldségszeletelőhöz | PNC 653571 |
| • Rozsdamentes acél prés/szeletelő tárcsa hullámos S pengével, 6 mm (használható szeleteléshez vagy ráccsokkal kombinálva) | PNC 650091 | • Vágórács, 8 mm, zöldségszeletelőhöz | PNC 653572 |
| • Rozsdamentes acél tárcsa szett - Bistrot (2 mm és 5 mm szeletelő/prés tárcsa, 2 mm reszelő tárcsa) | PNC 650092 | • Vágórács, 10 mm, zöldségszeletelőhöz | PNC 653573 |
| • Rozsdamentes acél tárcsa szett - Gastro (2 mm, 5 mm, 10 mm szeletelő/prés tárcsa, 2 mm reszelő tárcsa, 4x4 mm aprító tárcsa, 10x10 mm kockázó tárcsa) | PNC 650093 | • Rotor sima pengével, 4,5 l kutterhez | PNC 653579 |
| • Rozsdamentes acél aprító tárcsa S pengével, 2x8 mm | PNC 650158 | • Rotor mikrofogazott pengével 4,5 l-es kutterhez | PNC 653580 |
| • Rozsdamentes acél aprító tárcsa S pengével, 2x10 mm | PNC 650159 | • Rm acél üst 4,5 l-es kutterhez | PNC 653589 |
| • Rozsdamentes acél prés/szeletelő tárcsa S pengével, 10 mm (használható szeleteléshez vagy ráccsal kombinálva) | PNC 650160 | • Átalakító készlet (változtatható sebességű kuttert zöldségszeletelővé). Tartalmaz: rm acél töltőgarat, vágókamra, kidobótárcsa és állítható magasságú alsó rész | PNC 653594 |
| | | • Sima pengéjű rotor 4,5 literes kutterhez | PNC 653614 |
| | | • Kidobó tárcsa | PNC 653772 |
| | | • Rozsdamentes acél reszelő tárcsa 2 mm | PNC 653773 |
| | | • Rozsdamentes acél reszelő tárcsa 3 mm | PNC 653774 |
| | | • Rozsdamentes acél reszelő tárcsa 4 mm | PNC 653775 |
| | | • Rozsdamentes acél reszelő tárcsa 7 mm | PNC 653776 |
| | | • Rozsdamentes acél reszelő tárcsa 9 mm | PNC 653777 |
| | | • Rozsdamentes acél reszelő tárcsa gombóchoz és kenyérhez | PNC 653778 |
| | | • Rozsdamentes acél reszelő tárcsa parmezánhoz és kenyérhez | PNC 653779 |

Elülső

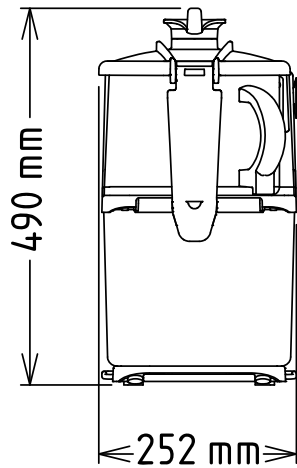

Oldal

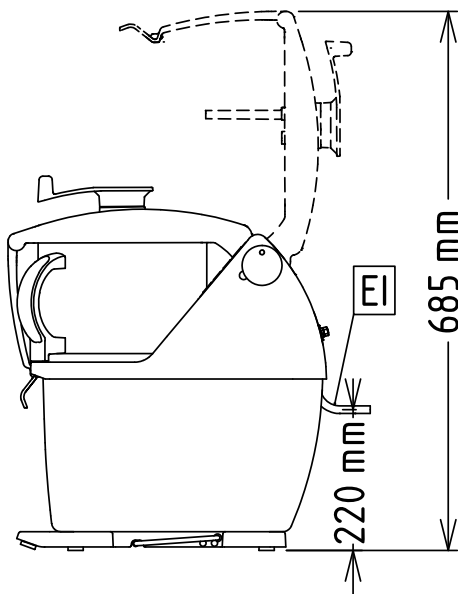

EI = Elektromos csatlakozás

Felső rész

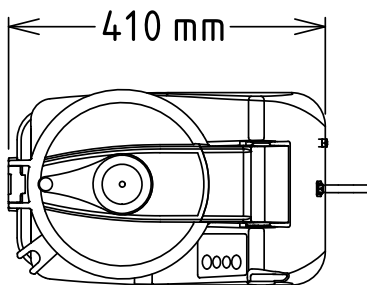

Elektromos

Tápfeszültség:

600481 (TRK45Y) 200-240 V/1N ph/50/60 Hz

Felvett teljesítmény: 1 kW

Összes Watt: 1 kW

Kapacitás:

Teljesítmény (max.): 550 - kg/óra

Kapacitás: 4.5 Litre

Technikai információ:

Külső méretek, szélesség: 252 mm

Külső méretek, magasság: 505 mm

Külső méretek, mélység: 485 mm

Szállítási súly: 30.5 kg

Zöldség szeletelő

TRK45 Zöldség szeletelő és kutter - 4.5 LT - változtatható sebesség

A vállalat fenntartja a jogot arra, hogy előzetes bejelentés nélkül változtatást hajtson végre a termékeken. A nyomtatás idején minden információ megfelelő.