

HASZNÁLATI ÚTMUTATÓ

MAXIMA KUTTER



Olvassa el, és a készülék közelében őrizze meg jelen használati útmutatót.



Importőr: **Vendi Hungária Kft.**

Szervizbejelentés: a www.vendi.hu weboldalon vagy a 74/510-054 106 telefonon.

Bevezetés

Köszönjük, hogy Maxima terméket választott. Annak érdekében, hogy a termék használatából maximális előnyöket élvezhessen, kérjük, olvassa el az alábbi utasításokat teljesen, mielőtt beszerelné, illetve használná a terméket.

Az Ön által vásárolt Maxima terméket fejlett gyártási technológiák felhasználásával gyártottuk. Minden egyes terméket megvizsgáltak, és teszteltek szállítás előtt, annak érdekében, hogy biztosítsuk a működés közbeni biztonságot, és a termék minőségét. Az összes paraméter elérte, vagy meghaladta a nemzeti szabványban leírt értékeket.

A gépek biztonságosak, tartósak, és könnyen használhatók. Az összes élelmiszerrel érintkező alkatrész élelmiszeripari minőségű anyagokból készült.

FIGYELEM!

- Ameddig a berendezés elektromos csatlakozója a dugaljban van, a berendezés áram alatt van.
- Kapcsolja ki a berendezést, és várjon, amíg a motor teljesen leáll, mielőtt a készüléket kihúzza a dugaljból.
- Soha ne szállítsa a készüléket a zsinórjánál fogva. Mindig a készüléket borítását fogja két kézzel, amikor szállítja azt.
- Az elektromos csatlakozónak, amiről működtetni kívánja, meg kell feleljen a vonatkozó rendelkezéseknek.

A teljes termékskála

Modell	Kapacitás	Sebesség (rpm)	Méret (mm)	Max. teljesítmény	Feszültség
Maxima MaxiCutter 6	6 liter	1100 - 2800	280 x 280 x 380	750 W	230V/50Hz/1Phase
Maxima MaxiCutter 9	9 liter	1100 - 2800	470 x 290 x 435	750W	230V/50Hz/1Phase

Alkatrészek:

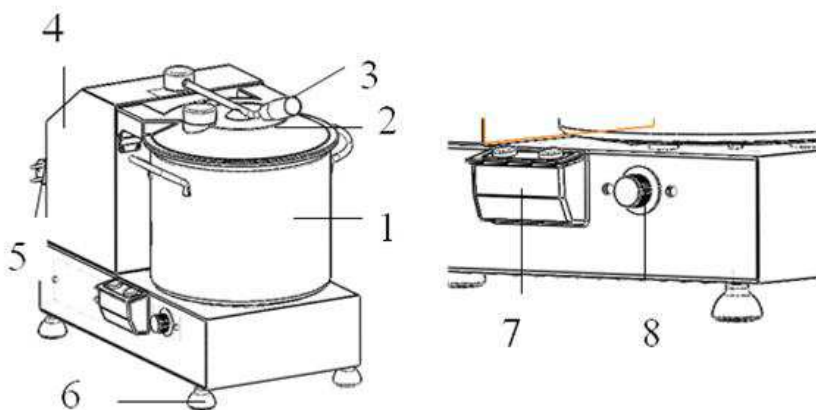

1. Tartály
2. Fedél
3. Biztonsági kapcsoló
4. Burkolat
5. Áramellátó kábel
6. Lábak
7. Kapcsoló tábla
8. Sebesség ellenőrző gomb

Jellemzők

- Tanúsítványok:** Az összes Maxima készülék rendelkezik CE tanúsítvánnyal.
- Motorok:** Az összes Maxima kutter kifejezetten vendéglátó ipari felhasználásra lett tervezve.
- Áttétel:** Az összes Maxima fogaskerekek, tengelyek, csapágyak, tömítések, szíjak magas minőséggel rendelkeznek és hosszú az élettartalmuk.
- Vezérlés:** Az összes Maxima kutter (aprító) külön start és stop gombbal rendelkezik így a kezelő könnyen leállíthatja a gépet vészhelyzetben. A sebességet egy sebesség beállító karral vagy gombbal lehet beállítani.

Biztonsági szabályozások

- A készüléket csak arra a célra lehet használni, amelyre tervezték. A gyártó nem felelős semmilyen kárért, ami a helytelen működtetésből vagy használatból adódik.
- Tartsa a készüléket és az elektromos csatlakoztatót távol a víztől illetve bármilyen más folyadéktól. Abban a valószínűtlen esetben, hogy a készülék esetleg vízbe esne, azonnal húzza ki a csatlakoztatót a dugaszoló aljzatból és ellenőriztesse a készüléket egy szakember.
- Ezen rendelkezések be nem tartása életveszélyes helyzeteket okozhat.**
- Soha ne próbálja kinyitni a készülék burkolatát, míg nem áramtalanította.
- Ne illesszen be semmilyen tárgyat a készülék burkolatába, míg nem áramtalanította.
- Ne érjen az elektromos csatlakozóhoz vizes vagy nedves kézzel.
- Rendszeresen ellenőrizze, hogy a készülék elektromos csatlakozója és a kábel ne legyen sérült. Amikor ezek megsérülnek egy akkreditált szervizzel javítsa illetve cseréltesse ki azokat.
- Ne használja a készüléket, ha az leesett vagy bármilyen más módon károsodott. Ellenőriztesse és javítsa meg egy engedéllyel rendelkező szervizzel.
- Ne próbálja saját maga megjavítani a készüléket. **Ez életveszélyes helyzetekhez vezethet.**
- Bizonyosodjon meg arról, hogy az elektromos kábel ne érintkezhessen éles vagy forró tárgyakkal, és tartsa azt távol bármilyen nyílt lángtól. A csatlakoztató dug aljból való kihúzásához mindig a dugvillát húzza és ne a kábelt.
- Bizonyosodjon meg arról, hogy senki sem húzza ki véletlenül a kábelt, illetve senki ne botolhasson meg benne.
- Csak felügyelet mellett üzemeltesse a berendezést.
- Soha ne nyúljon a készülékbe illetve a mozgó részekhez, amikor az működik.
- Soha ne engedje, hogy gyerekek használják a professzionális gépeket.
- Mindig húzza ki a csatlakoztatót a konnektorból, tisztítás előtt és amikor a készüléket nem használja.

- Figyelem!** Amíg a dugvilla a konnektorban van a készülék áram alatt van.
- Kapcsolja ki a készüléket mielőtt kihúzza a dugvillát a konnektorból.
- Sohase mozdítsa el vagy szállítsa a készüléket a kábelénél fogva.
- Ezt a készüléket csak arra szabad használni, amire tervezték: élelmiszerek felvágása és keverése.
- Ne használjon semmilyen külön eszközt, amit nem a készülékkel együtt szállítottak.
- Kerülje el a túlterhelést.
- Az elektromos szerelésnek meg kell felelnie a vonatkozó nemzeti és helyi szabályozásoknak.

Első használat

- Csomagolja ki és ellenőrizze a készülékét közvetlenül azután, hogy átvette azt. Amennyiben bármilyen rejtett hibát vagy károsodást tapasztal a készüléken, azonnal lépjen kapcsolatba a szállítást végző céggel valamint a viszont eladóval. Tartsa meg az összes csomagoló anyagot, hogy a szállítást végző cég alkalmazottja megvizsgálhassa azokat.
- Olvassa végig a kezelési kézi könyvet mielőtt beszerelné vagy működtetné a készüléket. Az összes szerelést és beállítást az engedéllyel rendelkező szerviz munkatársai, a viszont eladója illetve a Maxima képviselői végezhetik.
- A készüléket sík felületre kell helyezni, elég helyel körülvéve, hogy a készüléket könnyen el lehessen érni valamint a tisztítás és a szellőzés céljából.
- Ha készülékét gyárilag szerelt, öntött csatlakoztatóval szállították, akkor csatlakozathatja a készüléket egy szabványos konnektorba. Bizonyosodjon meg arról, hogy a készülék feszültsége és a fali konnektor feszültsége megfelelnek egymásnak. Ha a készülékét nem szállították gyárilag szerelt, öntött csatlakoztatóval, egy engedéllyel rendelkező, szakképzett villanyszerelővel kell kapcsolatba lépni, hogy elvégezze a szükséges szerelést.
- Javasoljuk, hogy mielőtt először használná a készüléket, törölje le a készülék külsejét egy nedves ruhadarabbal továbbá a tartályt, a fedelet és a kést mosogassa el egy élelmiszer biztos mosogató szerrel és öblítse el azokat meleg vízzel.
- Szintezze be és helyezze a készüléket oly módon, hogy a csatlakoztató mindig elérhető legyen.

Működtetés

- Csatlakoztassa a készüléket az elektromos hálózathoz.
- Mielőtt bekapcsolná a kuttert (aprítót), töltsen meg a tartályt a feldolgozni kívánt termékkel. bizonyosodjon meg arról, hogy a tartály kapcsolatban van a biztonsági kapcsolóval.
- Figyelem!** Sohase terhelje túl a készüléket. Sohase töltsön többet a készülékbe, mint a tartály befogadóképességének 50%-a. Nagy igénybevétel esetén ez a befogadóképesség még ennél is kevesebb kell legyen. Ha kételyei vannak lépjen kapcsolatba a viszont eladóval.
- Javaslat!** Javasoljuk, hogy ne helyezzen nagy darabokat a kutterbe (aprítóba), inkább darabolja fel kisebbre azokat a behelyezés előtt, ezzel is kímélve a berendezést és növelve az élettartamát.
- Bizonyosodjon meg arról, hogy a fedél tökéletesen helyezkedik és kapcsolatban van a biztonsági kapcsolóval.
- Miután kiválasztotta a sebességet, nyomja meg a zöld start gombot, hogy működtesse a kuttert (aprítót). A tartálynak és a fedélnek biztonságosan kell elhelyezkednie ahhoz, hogy a kutter (aprító) működjön. **Ha a tartály és a fedél nincs jól elhelyezve a kutter (aprító) nem indul el.**

- A sebesség megváltoztatásához használja a kapcsolót, ami a készülék oldalán található. Ezzel a kapcsolóval könnyen változtathatja a sebességet.
- Amikor könnyű adagokat vág, javasoljuk, hogy a kuttert (aprítót) ne működtesse folyamatosan több, mint 20 percig és a ciklusok között hagyjon 15-20 percnyi időt, hogy a készülék lehűlhessen.
- Amikor nehezebb adagokat aprít, javasoljuk, hogy a kuttert (aprítót) ne használja folyamatosan több, mint 10 percig és 20-30 perces lehűlési időszakokat biztosítson a ciklusok között.
- Amikor a készülék működik, további élelmiszert dobhat be a töltőnyíláson keresztül.
- Tilos nyomást helyezni a készülék tetejére és a készüléktől egy kicsit távolabb kell állni. Ne álljon a készülék közelében **VÉSZHELYZET** esetén.
- Figyelem! VÉSZHELYZET** esetén nyomja meg a piros gombot, hogy leállítsa a készüléket.
- Ha a készüléket hosszabb ideig nem használja, húzza ki a csatlakoztatót az elektromos hálózathoz.

Biztonsági jellemzők

A készüléket a következő biztonsági eszközökkel látták el, amelyeket arra terveztek, hogy a felhasználót és a készüléket megvédjék minden sérülés illetve károsodás ellen:

- Tartály biztonsági kapcsoló** – A tartályt tökéletes helyzetbe kell elhelyezni annak érdekében, hogy a kutter (aprító) működjön. Ha a tartály nincs helyesen elhelyezve, a kutter (aprító) nem fog működni. Ha a tartályt eltávolítják működés közben a kutter (aprító) kikapcsol. **Sohase távolítsa el a tartályt működés közben.**
- Fedél biztonsági kapcsolója** – A fedelet tökéletes helyzetbe kell elhelyezni a készülékre annak érdekében, hogy a kutter (aprító) működjön. A fedelet rögzíteni kell a két bilincsel, amelyek a tartály két oldalán találhatóak valamint a biztonsági fogantyúval a tetején. Ha a fedél nincs megfelelően elhelyezve a kutter (aprító) nem működik. Ha a fedelet eltávolítják a készülék működése közben a kutter (aprító) leáll. **Sohase próbálja meg eltávolítani a fedelet működés közben.**
- Túlmelegedés elleni védelem** – A motor el van látva egy biztonsági kikapcsoló szerkezettel, amely automatikusan leállítja a készüléket, ha a motor hőmérséklete meghaladja a gyártó által javasolt működési határértéket. Ha ez bekövetkezik, a készüléket legalább 60 percig nem szabad működtetni annak érdekében, hogy a motor lehűljön. A lehűlési időszak után a készüléket ismét használni lehet.
- Túlterhelés elleni védelem** – A készülék el van látva egy túlterhelés elleni védelem kapcsolóval, ami lekapcsol, ha az aprítani kívánt adag túl súlyos. Ha ez megtörténik, csökkentse az adag súlyát.

Tisztítás és karbantartás

- Mindig húzza ki a csatlakoztatót az elektromos hálózathoz mielőtt a készüléket tisztítaná.
 - FIGYELEM!** Sohase merítse a készüléket vízbe vagy bármilyen más folyadékba!
 - Tisztítsa meg a készülék külsejét egy nedves ruhadarabbal (víz és kímélő mosogatószer).
 - Sohase használjon agresszív tisztító szereket vagy súrolószereket. Ne használjon semmilyen éles vagy hegyes tárgyat. Ne használjon benzint vagy hígítószereket! Tisztítsa a készüléket nedves ruhadarabbal és mosogatószerrel, ha szükséges. Ne használjon súrolószereket.
 - Időben cserélje ki a tömítőgyűrűt. Különösen, hogyha azt gyanítja, hogy a készülék szivárog vagy a szivárgást fel is fedezte.
 - FIGYELEM!** Sohase tisztítsa a készüléket vízsugárral!
- ### **Tárolás**
- Tárolja a készüléket hűvös és száraz helyiségben.

Garancia

12 hónapos garanciát vállalunk a vásárlás dátumát (számlázás dátumát) követően.

Az alábbiak nem tartoznak az ingyenes szolgáltatásinkhoz:

1. Szállításból, beszerelésből és helytelen csatlakozásból fakadó hibák.
2. A műszaki adatokban leirtaktól eltérő elektromos energia, illetve feszültség csatlakoztatásából fakadó részalkatrész meghibásodások.
3. A termék szétszereléséből, átalakításából, és engedély nélküli gép vagy elektromos alkatrészek cseréjéből fakadó meghibásodások.
4. Helytelen használatból, tisztításból, vagy karbantartásból fakadó hibák.
5. Nem-ember által okozott meghibásodások, mint például rendellenes feszültség, tűzkár, villámkár, árvizkár, és egyéb természeti kár, valamint rágcsálók és egyéb károkozók által okozott károsodások.
6. A felhasználói kézikönyv nem-követéséből fakadó károsodások.
7. Kopásból- és elhasználódásból következő hibák.
8. Átírt vagy hiányzó számla.
9. A javítással összefüggő kiszállási költsége a szerviznek!

Ártalmatlanítás, környezet

Élettartama végén, a készüléket az akkor hatályos előírásoknak és irányelveknek megfelelően ártalmatlanítsa. A csomagoló anyagokat, mint műanyag, papír és fa, a megfelelő konténerbe helyezze!